

triton *Maxi Sliding Extension Table* **ETA**300

 **Operating and
Safety Instruction**

 **Gebrauchs- und
Sicherheitsanweisung**

 **Bedienings- en veiligheids-
voorschriften**

 **Istruzioni Per L'uso E La
Sicurezza**

 **Instructions D'utilisation &
Consignes De Sécurité**

 **Instrucciones De Funcionamiento
Y Seguridad**

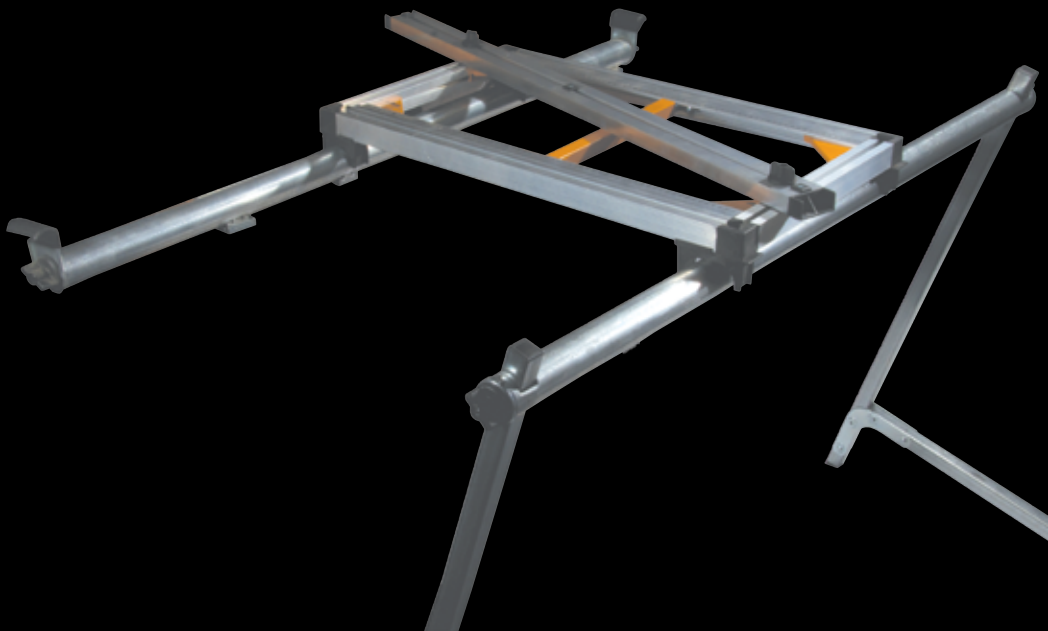

Thank you for purchasing this Triton product. These instructions contain information necessary for safe and effective operation of this product.
Please read this manual to make sure you get the full benefit of its unique design.
Keep this manual close to hand and ensure all users of this product have read and fully understand the instructions.

CONTENTS

Symbols	2
Parts list	2
Safety	5
Assembly	6
Guarantee	12

SYMBOLS

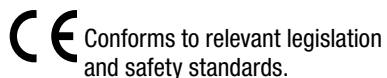
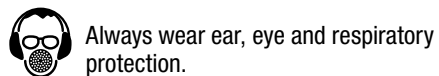

Instruction warning.



Do not use before viewing and understanding the full operating instructions

PARTS LIST

Table Assembly

- Long Extrusion (2)
- Short Extrusion Ass'y (2)
- Scale (2)
- Brace (2)
- Corner Bracket (4)
- Inner Bearing (smaller) (2)
- Outer Bearing (larger) (2)
- Fence Assembly (1)
- Brace Bracket (4)
- Flange Nut M6 (14)
- Hex Bolt M6 x 10 (20)
- Hex Nut M6 (8)
- Washer M6 (20)
- Screw M6x16 (4)
- Fence Clamp Assembly (2)

Outer Track Assembly

- Outer Track (1)
- Leg (2)
- Foot (2)
- Leg Plate (4)
- Leg Clamp Assembly (2)
- Fastener Bag 2**
- Hex Bolt M6 x 40 (6)
- Nyloc Nut M6 (6)
- Screw M4 x 10 (4)
- Square Nut M4 (4)
- Height Stop (2)
- Coach Bolt M6 x 20 (2)
- Coach Bolt M6 x 20 (2)
- Round Knob with Nut (2)
- Angled Tube Closer (2)
- Flat Tube Closer (4)

Inner Track Assembly

- Inner Track (1)
- Support Bracket (2)
- Skid Assembly (2)
- Front Panel Bracket (1)
- Rear Panel Bracket (1)
- Fastener Bag 3**
- Flange Nut M6 (2)
- Washer M6 (4)
- Nyloc Nut M6 (6)
- Coach Bolt M6 x 20 (2)
- Round Knob with nut (2)
- Coach Bolt M6 x 12 (4)
- Locking Latch (2)
- Hex Bolt M6 x 45 (2)
- Screw M6 x 10 (2)

Fig. 1

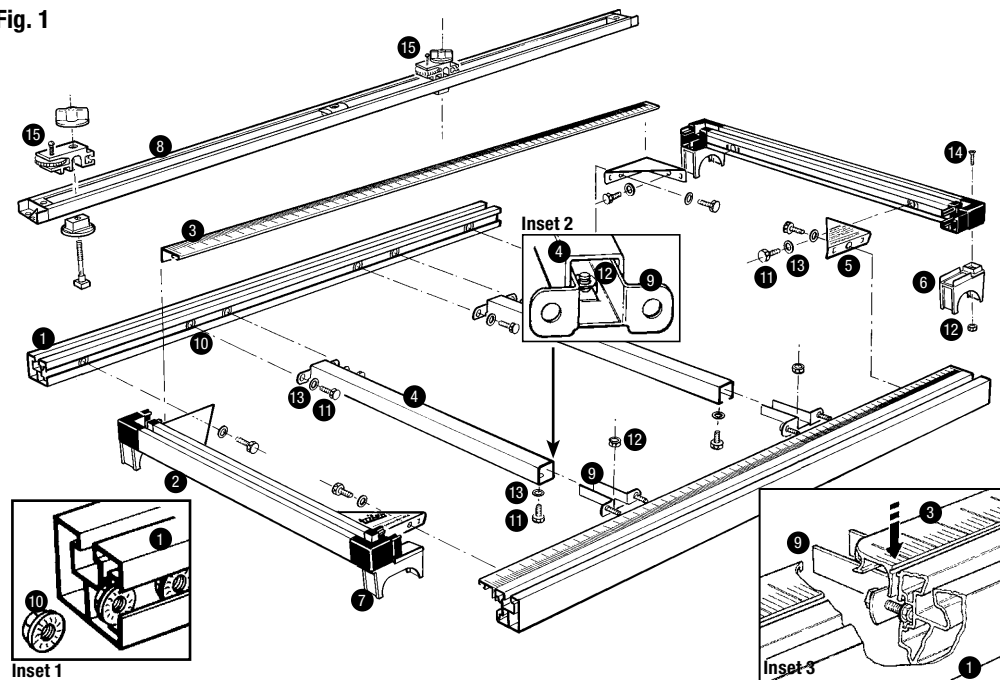

Fig. 3

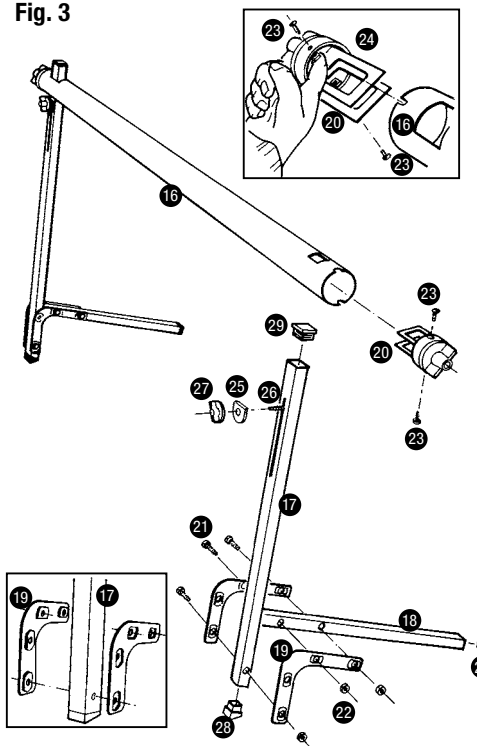

Fig. 2

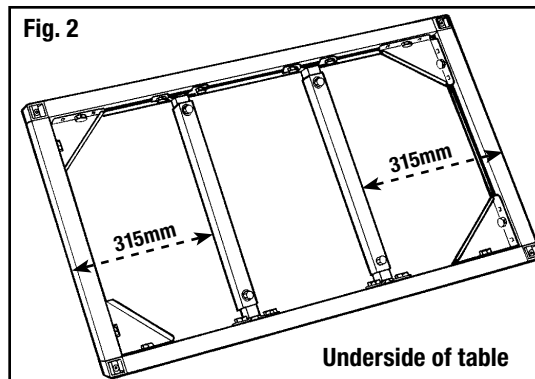

Fig. 4

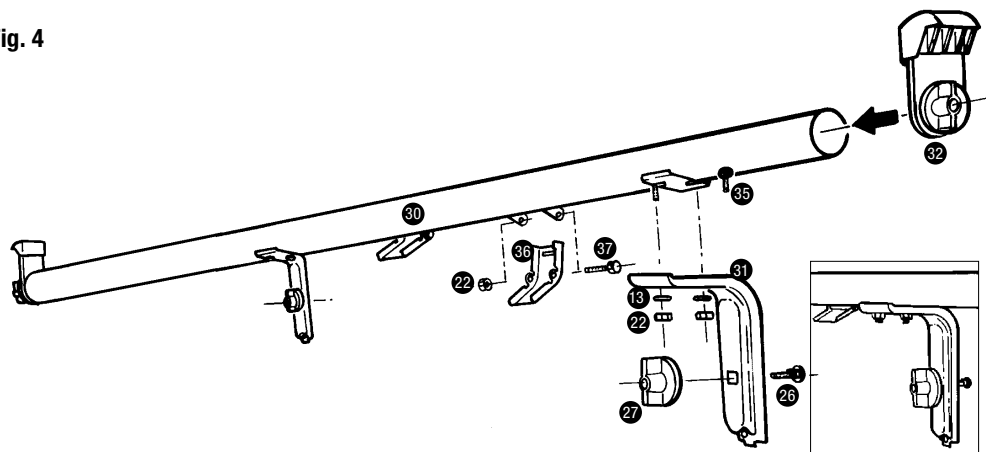

Fig. 5

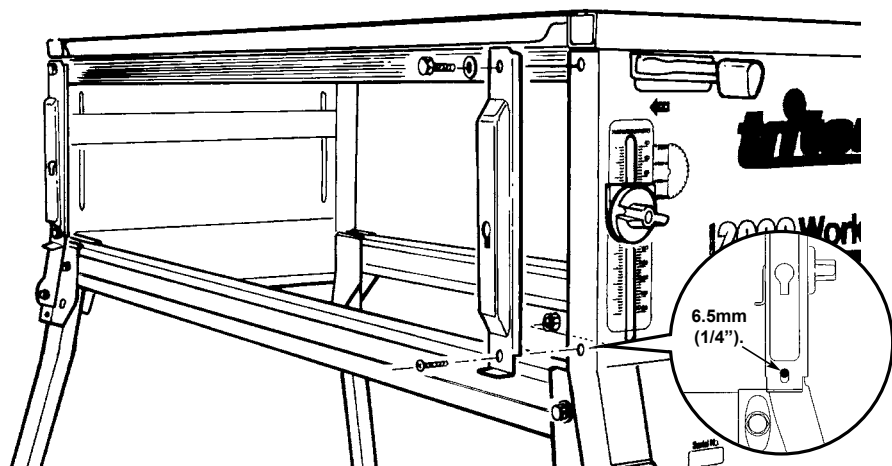
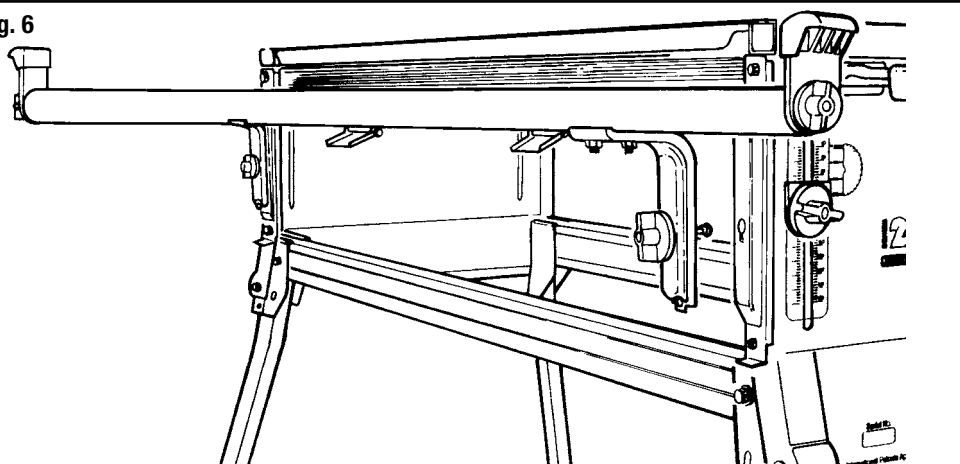

Fig. 6



SAFETY INSTRUCTIONS

WARNING. Read all instructions. Read all safety warnings and all instructions. Failure to follow the warnings and instructions may result in electric shock, fire and/or serious injury.

Save these instructions

1. WORK AREA SAFETY

- Keep work area clean and well lit. Cluttered and dark areas invite accidents.
- Do not operate power tools in explosive atmospheres, such as in the presence of flammable liquids, gases or dust. Power tools create sparks which may ignite the dust or fumes.
- Keep children and bystanders away while operating a power tool. Distractions can cause loss of control.

2. ELECTRICAL SAFETY

- Power tool plugs must match the outlet. Never modify the plug in any way. Do not use any adapter plugs with earthed (grounded) power tools. Unmodified plugs and matching outlets will reduce risk of electric shock.
- Avoid body contact with earthed or grounded surfaces such as pipes, radiators, ranges and refrigerators. There is an increased risk of electric shock if your body is earthed or grounded.
- Do not expose power tools to rain or wet conditions. Water entering a power tool will increase the risk of electric shock.
- Do not abuse the cord. Never use the cord for carrying, pulling or unplugging the power tool. Keep the cord away from heat, oil, sharp edges or moving parts. Damaged or entangled cords increase the risk of electric shock.
- When operating a power tool outdoors, use an extension cord suitable for outdoor use, this will reduce the risk of electric shock.
- If operating a power tool in a damp location is unavoidable, use a residual current device (RCD) protected supply, which will reduce the risk of electric shock.

3. PERSONAL SAFETY

- Do not use power tools while you are tired or under the influence of drugs, alcohol or medication. A moment of inattention while operating power tools may result in serious personal injury.
- Always use safety equipment: wearing eye protection, dust mask, non-slip safety shoes, hard hat and hearing protection used in appropriate conditions will reduce personal injuries.
- Avoid accidental starting. Ensure the switch is in the 'Off' position before plugging in. Carrying power tools with your finger on the switch or connecting to power with the switch on the 'On' position invites accidents.
- Remove any adjusting key or wrench before turning the power tool on. A wrench or a key left attached to a rotating part of the power tool may result in personal injury.
- Do not over-reach. Keep proper footing and balance at all times. This enables better control of the power tool in unexpected situations.
- Wear suitable clothing and footwear. Do not wear loose clothing, neckties, jewellery, or other items which may become caught. Wear non-slip footwear or where appropriate, footwear with protective toe caps. Long hair should be covered or tied back.
- If devices are provided for the collection of dust particles, ensure these are connected and properly used. Use of these devices can reduce dust related hazards.

4. POWER TOOL USE AND CARE

- Do not force the power tool. Using the correct power tool for your application will be safer and produce better results at the rate for which it was designed.
- Do not use the power tool if the 'On/Off' switch is not working correctly. Power tools that cannot be controlled by the switch are dangerous and must be repaired prior to use.
- Disconnect the plug from the power source before making any adjustments, changing accessories or storing power tools. Such preventive safety measures reduce the risk of starting the power tool accidentally.

- d. Power tools are dangerous in the hands of untrained users. Store power tools out of reach of children, and do not allow persons who are unfamiliar with the product or these instructions to operate the power tool.
- e. Maintain power tools. Check for misalignment, binding or breakage of moving parts, and any other condition that may affect the operation of the power tool. If damaged, have the power tool repaired before use. Accidents are caused by poorly maintained power tools.
- f. Keep cutting tools sharp and clean. Properly maintained cutting tools with sharp cutting edges are less likely to bind and are easier to control.

- g. Use the power tool, accessories and tool bits in accordance with these instructions and in the manner intended for the particular type of power tool, taking into account the working conditions and the work to be performed. Failure to use the tool for its intended purposes could result in a hazardous situation and may invalidate the warranty.

5. SERVICE

- a. Have your power tool serviced by a qualified repair technician, using only identical replacement parts. This will ensure that the safety of the power tool is maintained.

ASSEMBLY

ASSEMBLING THE TABLE & RIP FENCE

STEP 1

Using the fasteners from Fastener Bag 1, insert 6 Flange Nuts (10) into each Long Extrusion (1) as shown in Inset 1, (Fig. 1).

Lay out the two long extrusions and the two short extrusions as shown in (Fig. 1), making sure that all of the flange nuts are facing inwards.

Plug the corner blocks of the Short Extrusions (2) into the ends of the long extrusions and tap fully home with a mallet (or similar).

STEP 2

Turn the table over (face down, as in Fig. 2) on a flat surface and loosely attach the Corner Brackets (5), using the Hex Bolts (11) and Washers (13) into the flange nuts. (Slide the flange nuts into position using a screwdriver).

Ensure that the two printed corner brackets are bolted with their correct edges on the same long extrusion (Fig. 1).

Loosely fit the Brace Brackets (9) to the Braces (4) using Hex Bolts (11), Washers (13) and Hex Nuts (12). See Inset 2 (Fig 1).

Position the braces about 315mm in from each side of the frame (Fig. 2) and loosely attach the braces with hex bolts and washers into the remaining flange nuts. Do not tighten any of the fasteners yet.

There should be two flange nuts left over. These can be used later for fitting jigs etc (Fig. 9).

STEP 3

Turn the table face upwards and insert the Scales (3) between the long extrusions and the brace and corner brackets. Position them with the 380mm ends hard up against the short extrusion on the 'map of Australia' side of the table. Push the scales down until they 'click' into position, flush with the top face of the long extrusions, as shown in Inset 3 on (Fig. 1).

Turn the table over (face down). Make sure the corner brackets are pushed fully home into the corners, and the plastic corner blocks are still fully inserted into the ends of the extrusions.

Tighten the 8 bolts holding the corner brackets. Do not over-tighten. (Tighten each pair of bolts a little at a time, to ensure you don't distort the frame).

Next tighten the 8 bolts holding the brace brackets to the long extrusions, and finally tighten the 4 bolts through the braces.

STEP 4

Plug the two smaller Inner Bearings (6) into the corner blocks below the 380mm scale readings and tighten using the Countersunk Screws (14) and Hex Nuts (12). The two longer Outer Bearings (7) are fitted to the corner blocks near the 1220mm scale readings (Fig. 1).

STEP 5

Take apart the Fence Clamp Assemblies (15) and reassemble them through the slot in the Fence Assembly (8) (Fig. 1).

Turn the table face up once again. With the clamp assemblies loosened, lower the square feet on the clamp bolts into two of the table corner blocks. Slide the fence along the extrusions to position it wherever you like, and tighten the round knob to lock it in place.

ASSEMBLING THE OUTER TRACK

STEP 6

Insert the Coach Bolts (26) through the slots in the Legs (17), and fit the Height Stops (25) and Round Knobs with Nuts (27) onto them, as shown in (Fig. 3). Attach the Feet (18) to the legs using the Leg Plates (19), Hex Bolts (21) and Nyloc Nuts (22). Note: the raised bumps on the leg plates must face inwards, touching the legs (see lower Inset Fig. 3). The feet should face away from the leg slots (Fig. 3).

Tighten the bolt which passes through each leg until the feet pivot smoothly. The foot is designed to swing around on this bolt for easy storage.

STEP 7

Tap the Angled Tube Closers (28) into the bottom of the legs ensuring they are correctly oriented. Tap the Flat Tube Closers (29) into the remaining tube ends.

STEP 8

Loosely fit the Phillips Screws (23) and Square Nuts (24) through the holes in each Clamp Assembly (20) as shown in the top inset (Fig. 3). Tap the assemblies onto the ends of the Outer Track (16) locating the screws in the notches.

Loosen the large round knobs and align the cut-outs in the clamps with the square cut-outs in the track. Insert the legs through the track cut-outs and tighten the large round knobs to clamp. Now tighten the Phillips screws (23). Slide the height stops up the leg slots until they touch the outer track and tighten into position. They help set the correct height for future set ups, and serve as protection against track slippage under heavy load.

FITTING THE INNER TRACK

STEP 9

Loosely bolt the Support Brackets (31) to the brackets on the Inner Track (30) using the short Coach Bolts (35), Washers (13) and Nyloc Nuts (22), (Fig. 4). Do not tighten yet. Note the orientation of the brackets in regard to the long overhang of the inner track (Fig.4).

Loosely fasten the longer Coach Bolts (26) and Round Knobs with Nuts (27) onto the support brackets (Fig. 4).

Unscrew the large round knob (one turn only) on each Skid Assembly (32) and insert them into the ends of the inner track. With the skids pointing up, firmly tighten the knobs.

STEP 10

Fasten the two Locking Latches (36) onto the latch brackets using the Hex Bolts (37) and Nyloc Nuts (22). Ensure the rectangular windows in the latches are oriented (Fig. 4). Tighten the bolts until the latches pivot firmly.

STEP 11

Fit the Front Panel Brackets (33) and (34) to the left-hand side of the Workcentre (when viewed from the front panel, which has the switchbox). The brackets are left or right handed. The long edge flanges should wrap around the faces of the end panels (Fig. 5).

At the top of each bracket, use the bolt, washer and nut which hold the left-hand bearing channel in position. At the bottom of each bracket, fit the Phillips Screw (38) and Flange Nut (10), do not tighten yet.

Note: if you have a MK3 Workcentre or an early Series 2000 Workcentre (pre- serial no. 305000) it will be necessary to drill the lower holes through the end panel flanges. If drilling, make sure you position the holes as shown in the inset in (Fig. 5), to give you the full range of height adjustment in the bracket. Centre punch the hole positions and drill ¼" or 6.5mm holes.

Fit the inner track to the Workcentre by locating the coach bolt heads through the keyholes in the end panel brackets (Fig. 6). Tighten the round knobs and then temporarily tighten the four Nyloc Nuts (12) holding the inner track to the brackets.

ALIGNING THE TRACKS

STEP 12

On Series 2000 Workcentres, push the legs of the Workcentre diagonally outwards to ensure that it is fully stable on the folding stand.

Position the outer track parallel to the inner track approximately 700mm away from it. Place the table onto the tracks with the inner (smaller) bearings on the inner track. Always fit the table in this orientation. Slide the table to each end of its travel and adjust the position of the outer track. The lengthened outer bearings make this a non-critical adjustment.

STEP 13 - Adjusting Inner Track Height

Next you have to fine-tune the height of the inner track. Fit the extension table fence to the sliding table so that it extends across the Workcentre table (Fig. 12). Loosen the front bearing channel bolt and adjust the height of the front panel bracket until the bottom of the fence is around 0.5 - 1mm above the Workcentre table. Slide the table to the rear of the workcentre and adjust the height of the rear bracket. Tighten the bolts and Phillips screws holding the brackets to the end panels.

STEP 14 - Adjusting Outer Track Height

Next, adjust the height of the outer track until the fence is level, and parallel to the Workcentre table.

Check the table throughout its travel for diagonal rocking on the tracks, and fine tune the height of the outer track if necessary. Adjust the height stops on the outer track legs to lock-in the correct height.

With the sliding table positioned midway along the tracks, engage the front and rear locking latches (Fig. 7).

Adjust the Phillips screws until the heads enter the rectangular windows and

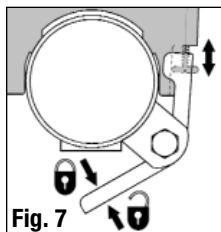

Fig. 7

the table cannot be lifted. (It will be necessary to unlock the latches and lift the table clear to make these adjustments).

STEP 15 - Fine-tuning the Inner Track

The last step is to fine-tune the inner track position in the horizontal plane, to ensure that the extension table scales are accurate.

Series 2000 Workcentres: With the extension table fitted and locked, and the rip fence removed, insert the standard Workcentre rip fence and set it to 500mm using the end panel calibration marks.

Loosen the four nyloc nuts on the inner track support brackets and adjust the inner track sideways until both front and rear scales read exactly 500mm, when sighting down the front face of the Workcentre rip fence. Tighten the four nuts and remove the Workcentre rip fence.

MK3 Workcentres: Extend the extension table fence across the Workcentre until the tip is level with the left-hand edge of the saw slot. Check for parallel by sliding the extension table so that the fence tip runs the length of the saw slot. Loosen the four nyloc nuts on the inner track support brackets and adjust the position of the track until the fence tip aligns perfectly with the saw slot at both ends of the table travel.

To ensure the correct scale reading, position the extension table with the front scale level with the front of the saw blade and measure from the blade teeth to check the scale reading. Adjust the position of the inner track if necessary until the scales are accurate, ensuring the track is moved by exactly the same amount at each end.

Finally, double check the parallel alignment and scale accuracy by repeating the above steps, or by making a test cut.

Your Sliding Extension Table is now fully assembled and ready for use.

Using the Hold-Down Clamps

When cutting large or awkward pieces in any of the Sliding Table modes, you should secure your workpiece using the hold-down clamps.

Swing the fence clamps around until the hold-down feet overhang the workpiece. With the fence locked, lower the feet until they press firmly on the workpiece by spinning the thumb wheels clockwise (Fig. 8).

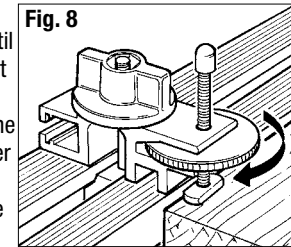

Fig. 8

Attaching Fixtures to the Fence

Two additional flange nuts have been provided in Fastener Bag 1 for attaching fixtures or sub-fences to the rip fence. Rotate the fence clamps so the rear is level with the front face of the rip fence. Insert the flange nuts into the slots (Fig. 9) and attach your fixture using M6 bolts (not supplied).

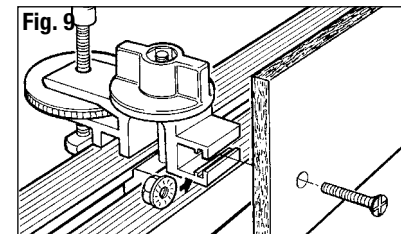

Fig. 9

OPERATING - Table Locked

Lock the table using the front and rear locking latches and fit the rip fence (Fig. 10). Set your width by sighting the scales down the front face of the fence.

Ensure the fence is always set parallel to the blade.

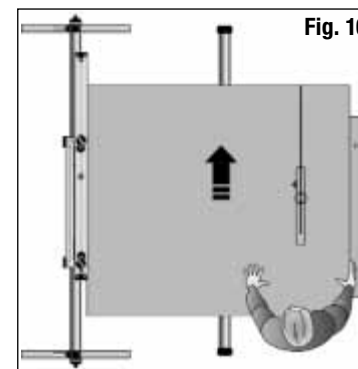

Fig. 10

Turn the hold-down clamps around so they don't overhang the workpiece.

Ensure that the overhead guard is lowered onto the workpiece. Press the sheet against the fence at all times. When ripping large sheets the plastic skids at the ends of the inner track will provide additional support. For very large workpieces the Triton Multi-stands, (Fig.11) are better suited, otherwise have someone assist you.

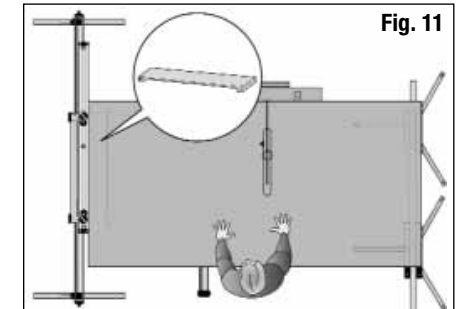

Fig. 11

When ripping thin workpieces you may need to fit an edge support (Inset - Fig. 11) against the rip fence, to prevent the corner of the workpiece from dipping into the table openings.

MK3 Workcentres: to rip in the 260mm - 380mm range, clamp a 1200mm long x 200mm wide packer to the extension table fence, using the hold-down clamps. When setting the desired width, remember to add 200mm.

OPERATING - Table Sliding

- Always slide the extension table the full length of the tracks before making your cut. Check that the rip fence clears the saw blade, and does not hit or ride up on the Workcentre table. Check that the sliding table does not rock on its tracks. Adjust the outer track height if necessary.
- Use the hold-down clamps whenever possible.

Crosscutting

Position the rip fence (Fig. 12). When tightening the clamps, ensure that the fence is pulled fully toward the outer edge of the table, for absolute squareness. For gauging lengths up to 1220mm, you can align the end of the workpiece with the required scale reading. For longer workpieces, touch the fence tip

against the saw blade teeth and use this to align a cutting mark on the workpiece.

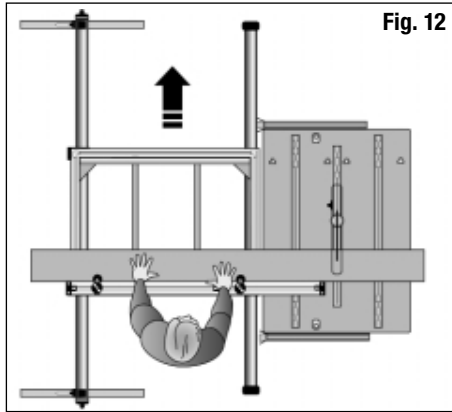

Fig. 12

Note: if you wish to prevent the gradual cutting away of the fence tips (which were designed for this purpose) attach a small wooden fence tip using the screw holes provided.

Panel Saw

This position gives a maximum width capacity of around 1220mm, depending on saw size. Position the fence (Fig. 13). Ensure it is pushed fully toward the outer edge of the table before tightening the clamps, for absolute squareness.

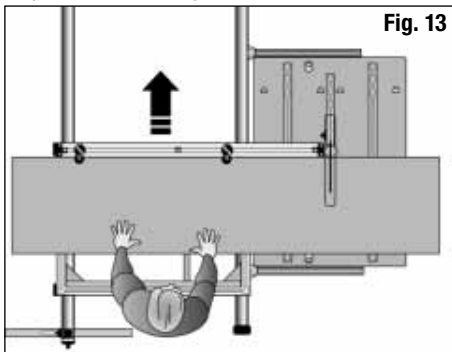

Fig. 13

Mitre Cutting

Mitres can be cut with the fence set at a trailing angle (Fig. 14) or leading angle (Fig. 15) and with the workpiece in front (Fig. 14) or behind the

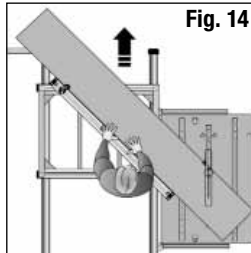

Fig. 14

fence (Fig. 15).

You can use the Workcentre protractor to set the required mitre angle. Place it in the protractor slot (Fig. 15).

Align the extension table fence to the protractor in the position which best suits your workpiece, then remove the protractor.

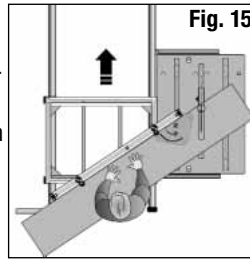

Fig. 15

Taper Ripping

For slight tapers on large workpieces (ie. doors), set the extension table fence to Panel Saw mode and insert a packer against it (Fig. 16).

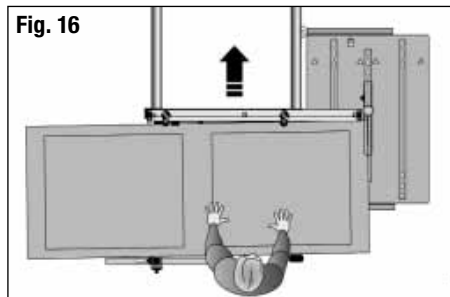

Fig. 16

Tapers can also be cut by angling the rip fence (Fig. 17). The required angle can be achieved by using the Workcentre protractor as outlined in Mitre Cutting (Fig. 14). A parallel sided packer will be required to offset the distance between the fence and the protractor in establishing the correct taper angle.

If the fence hold-down clamps do not adequately secure your work when taper ripping, use additional means of clamping the work to the sliding table.

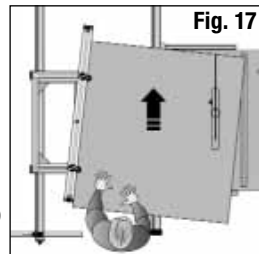

Fig. 17

USE WITH A ROUTER TABLE

Edge planing and trenching can be performed in all modes of operation with a Triton Router Table.

Edge Planing

For edge planing pieces up to 1220mm wide, any length, use the Fixed Table position (Fig. 18).

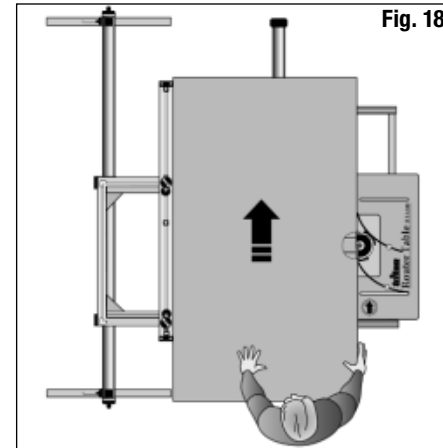

Fig. 18

Set the extension table fence to the required width by measuring the distance from the router cutter to the fence, or by performing a test cut.

On early model Router and Jigsaw Tables set the rear section of the router table fence flush with the router cutter and set the front sub-fence to the maximum depth of cut.

If using the Router Table model RTA300, remove the fence and fit the guard to the tabletop.

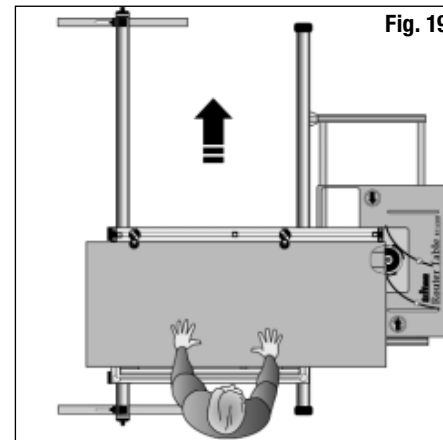

Fig. 19

Always guide your work along the extension table fence, not the router fence.

For planing long edges use the sliding table mode with the extension table fence positioned as shown in (Fig. 19). Use the extension table fence to align the workpiece, and set the router fence, if fitted, clear of the work.

Trenching

Trenching is possible in all modes of operation. In the Table Sliding mode clamp a wooden batten to extension table fence and extend it past the cutter (Fig. 20). Run the batten through the cutter to create a sighting notch and to prevent tear-out in your workpiece.

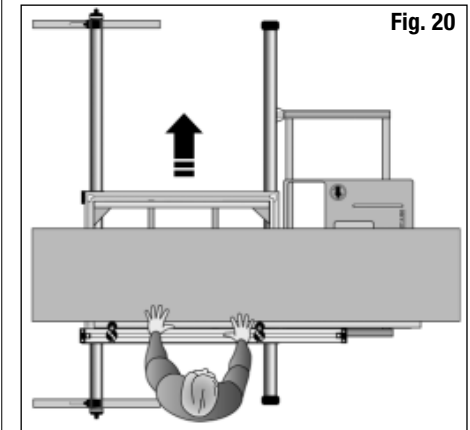

Fig. 20

For long trenches in the Table Sliding mode fit the extension table fence in the leading position (furthest away from you) (Fig. 19).

Longer trenches can be performed in the Table Locked mode (Fig. 18). Always use extreme care if using the Router Table without the guard.

For large, awkward objects (eg. heavy staircase stringers) it may be necessary to use the router hand-held against a guide clamped to the workpiece.

GUARANTEE

To register your guarantee visit our web site at www.tritontools.com* and enter your details.

Your details will be included on our mailing list (unless indicated otherwise) for information on future releases. Details provided will not be made available to any third party.

PURCHASE RECORD

Date of Purchase: ___ / ___ / ___

Model: ETA300

Retain your receipt as proof of purchase

Triton Precision Power Tools guarantees to the purchaser of this product that if any part proves to be defective due to faulty materials or workmanship within 12 MONTHS from the date of original purchase, Triton will repair, or at its discretion replace, the faulty part free of charge.

This guarantee does not apply to commercial use nor does it extend to normal wear and tear or damage as a result of accident, abuse or misuse.

* Register online within 30 days.

Terms & conditions apply.

This does not affect your statutory rights

Dit product heeft een aantal unieke kenmerken. Lees deze handleiding a.u.b., zelfs als u bekend bent met deze Workcentre, zodat u optimaal profiteert van het unieke ontwerp.

Houd deze handleiding bij de hand en zorg ervoor dat alle gebruikers van dit gereedschap de instructies hebben gelezen en volledig hebben begrepen.

INHOUD

Symbolen	13
Onderdelen	13
Veiligheidsvoorschriften	14
Montage	15
Garantie	22

SYMBOLEN



Draag altijd oor-, oog- en luchtwegenbescherming



Voldoet aan de relevante wetgeving en veiligheidsstandaards



Instructie waarschuwing



Gebruik niet alvorens en begrijpend de volledige werkende instructies te bekijken

ONDERDELEN

Onderdelen verlengstuk

1. Lange arm (2)
2. Geassembleerde korte arm (2)
3. Schaalverdeling (2)
4. Steunbalk (2)
5. Hoekklamp (4)
6. Binnenste lager (kleiner) (2)
7. Buitenste lager (groter) (2)
8. Geassembleerde geleider (1)
9. Bevestigingsbeugel steunbalk (4)
10. M6 flensmoer (14)
11. Inbusbout M6 x 10 (20)
12. Zeskantige moer M6 (8)
13. M6 borgring (20)
14. Schroef M6x16 (4)
15. Geleiderklem (2)

Onderdelen buitenste rail

16. Buitenste rail (1)
17. Poot (2)
18. Voetsteun (2)
19. Verbindingsstuk poot / voet (4)
20. Pootklem (2)
21. Inbusbout M6 x 40 (6)
22. Nyloc moer M6 (6)
23. Kruiskopschroef M4 x 10 (4)
24. Vierkante moer M4 (4)
25. Hoogte aanslag (2)
26. Slotschroef M6 x 20 (2)
27. Ronde knop met geïntegreerde moer (2)
28. Schuin afsluitstuk buis (2)
29. Plat afsluitstuk buis (4)

Bevestigingsonderdelen zakje nr. 2

Onderdelen binnenste rail

30. Binnenste rail (1)
31. Steunbeugel (2)
32. Rolanker (2)
33. Beugel voor voorpaneel (1)
34. Beugel voor achterpaneel (1)
35. M6 flensmoer (2)
36. M6 borgring (4)
37. Nyloc moer M6 (6)
38. Stopschroef M6 x 20 (2)
39. Ronde knop met geïntegreerde moer (2)
40. Stopschroef M6 x 12 (4)
41. Knipsluiting (2)
42. Inbusbout M6 x 45 (2)
43. Schroef M6 x 10 (2)

Bevestigingsonderdelen zakje nr. 3

ALGEMENE VEILIGHEIDSVOORSCHRIFTEN



WAARSCHUWING. Lees alle bedienings- en veiligheidsvoorschriften. Het niet opvolgen van alle voorschriften die hieronder vermeld staan, kan een elektrische schok, brand en/of ernstig letsel tot gevolg hebben. Bewaar deze voorschriften voor toekomstig gebruik. De term “elektrisch gereedschap” in alle hieronder vermelde waarschuwingen heeft betrekking op uw elektrische gereedschap dat op de stroom is aangesloten (met een snoer) of met een accu wordt gevoed (snoerloos).

1. Veiligheid van de werkruimte

- Houd de werkruimte schoon en zorg voor een goede verlichting. Rommelige en donkere ruimtes leiden vaak tot ongelukken.
- Werk niet met elektrisch gereedschap in explosieve omgevingen, bijvoorbeeld in de aanwezigheid van ontvlambare vloeistoffen, gasen of stof. Elektrisch gereedschap brengt vonken teweeg die stof of dampen kunnen doen ontbranden.
- Houd kinderen en omstanders uit de buurt wanneer u elektrisch gereedschap bedient. Door afleiding kunt u de controle over het gereedschap verliezen

2. Elektrische veiligheid

- De stekkers van het elektrische gereedschap moeten passen bij het stopcontact. Pas de stekker niet aan. Gebruik geen adapterstekkers bij geaard elektrisch gereedschap. Het gebruik van ongewijzigde stekkers en passende stopcontacten vermindert het risico op een elektrische schok.
- Vermijd lichamelijk contact met geaarde oppervlakken zoals pijpen, radiatoren, fornuizen en koelkasten. Het risico op een elektrische schok neemt toe als uw lichaam geaard wordt.
- Laat elektrisch gereedschap niet nat worden. Wanneer elektrisch gereedschap nat wordt, neemt het risico op een elektrische schok toe.
- Beschadig het snoer niet. Gebruik het snoer nooit om het elektrisch gereedschap te dragen, te trekken of om de stekker uit het stopcontact te trekken. Houd het snoer uit de buurt van hitte, olie, scherpe randen of bewegende delen. Een beschadigd of in de knoop geraakt snoeren verhoogt het risico op een elektrische schok toe.

- Wanneer u elektrisch gereedschap buiten gebruikt, maak dan gebruik van een verlengsnoer dat geschikt is voor gebruik buitenshuis om het risico op een elektrische schok te verminderen.
 - Indien het onvermijdelijk is elektrisch gereedschap te gebruiken in een vochtige omgeving, gebruik dan een energiebron met een aardlekbeveiliging (Residual Current Device). Het gebruik van een RCD vermindert het risico op een elektrische schok.
- ### 3. Persoonlijke veiligheid
- Blijf alert en gebruik uw gezonde verstand wanneer u elektrisch gereedschap bedient. Gebruik het elektrisch gereedschap niet wanneer u vermoeid bent of onder invloed van drugs, alcohol of medicijnen. Onoplettendheid tijdens het bedienen van elektrisch gereedschap kan leiden tot ernstig letsel.
 - Maak gebruik van persoonlijke bescherming. Draag altijd een veiligheidsbril. Passende bescherming voor de omstandigheden, zoals een stofmasker, niet-slippende veiligheidsschoenen een helm of gehoorbescherming, vermindert het risico op persoonlijk letsel.
 - Zorg ervoor dat het apparaat niet per ongeluk wordt gestart. Controleer of de schakelaar in de ‘uit’ stand staat voordat u de stekker in het stopcontact steekt. Het dragen van elektrisch gereedschap met uw vinger op de schakelaar of het aansluiten op de stroom van elektrisch gereedschap met de schakelaar ingeschakeld kan tot ongelukken leiden.
 - Verwijder alle stel- of moersleutels voordat u het elektrische gereedschap inschakelt. Een moer- of stelsleutel die zich op een draaiend onderdeel van het elektrische gereedschap bevindt, kan leiden tot letsel.
 - Reik niet te ver. Blijf altijd stevig en in balans staan. Zo houdt u meer controle over het elektrische gereedschap in onverwachte situaties.
 - Draag geschikte kleding. Draag geen loshangende kleding of sieraden. Houd haren, kleding en handschoenen uit de buurt van bewegende delen.
 - Als er onderdelen voor stofafvoer- en stofverzameling worden meegeleverd, sluit deze

aan en gebruik deze op de juiste wijze. Het gebruik van deze onderdelen kan het risico op stofgerelateerde ongelukken verminderen.

4. Gebruik en verzorging van elektrisch gereedschap

- Forceer elektrisch gereedschap niet. Gebruik elektrisch gereedschap dat geschikt is voor het werk dat u wilt uitvoeren. Geschikt elektrisch gereedschap werkt beter en veiliger op een passende snelheid.
- Gebruik het elektrische gereedschap niet als de schakelaar het apparaat niet in- en uitschakelt. Elektrisch gereedschap dat niet bediend kan worden met de schakelaar is gevaarlijk en moet gerepareerd worden.
- Haal de stekker uit het stopcontact voordat u instellingen aanpast, toebehoren verwisselt of het elektrische gereedschap opbergt. Dergelijke voorzorgsmaatregelen verminderen het risico op het per ongeluk starten van het elektrische gereedschap.
- Berg elektrisch gereedschap dat niet in gebruik is op buiten bereik van kinderen en laat mensen die niet bekend zijn met het elektrische gereedschap of met deze instructies het elektrische gereedschap niet bedienen. Elektrisch gereedschap is gevaarlijk in de handen van onervaren gebruikers.
- Haal altijd de stekker van het elektrisch gereedschap uit het stopcontact indien u dit onbeheerd achterlaat. Dergelijke preventieve veiligheidsmaatregelen verminderen het risico op het per ongeluk starten van het elektrische gereedschap door ongeofende gebruikers.

MONTAGE

MONTAGE VAN DE TAFEL EN DE PARRALELGELEIDER

STAP 1

Neem het zakje met bevestigingsonderdelen nr.1 en schuif 6 flensmoeren (10) in elke lange arm (1), zoals afgebeeld in uitvergroting 1, (Fig. 1).

Leg de twee lange en korte armen neer zoals afgebeeld in (Fig. 1), en zorg ervoor dat alle flensmoeren zich aan de binnenkant bevinden.

Schuif de hoekelementen van de korte armen (2) in de uiteinden van de lange armen en klop ze er met een houten of rubberen hamer (of iets gelijkaardigs) volledig in.

- Onderhoud uw elektrisch gereedschap. Controleer op foutieve uitlijning of het vastslaan van bewegende delen, gebroken onderdelen en elke andere afwijking die de werking van het elektrische gereedschap zou kunnen beïnvloeden. Indien het elektrische gereedschap beschadigd is, moet u het laten repareren voordat u het weer gebruikt. Veel ongelukken worden veroorzaakt door slecht onderhouden elektrisch gereedschap.
- Houd snijwerktuigen scherp en schoon. Goed onderhouden snijwerktuigen met scherpe messen slaan minder snel vast en zijn gemakkelijker te bedienen.
- Gebruik het elektrische gereedschap, toebehoren en onderdelen, etc. volgens deze instructies en volgens bestemming voor het specifieke type elektrisch gereedschap, en houd daarbij rekening met de werkomstandigheden en het uit te voeren werk. Gebruik van elektrisch gereedschap voor werkzaamheden die verschillen van die waarvoor het apparaat bestemd is, kan leiden tot gevaarlijke situaties.

5. Onderhoud

- Laat uw elektrische gereedschap onderhouden door een gekwalificeerde vakman en gebruik alleen identieke vervangstukken. Zo bent u er zeker van dat de veiligheid van het elektrische gereedschap gewaarborgd blijft.

STAP 2

Draai de tafel om (met de bovenkant naar omlaag, zoals in Fig. 2), plaats hem op een vlakke ondergrond en draai de inbusbouten (11) en de borgringen (13) losjes in de flensmoeren om de hoekklampen (5) te bevestigen. (Verschuif de flensmoeren met behulp van een schroevendraaier).

Zorg ervoor dat u de twee bedrukte hoekklampen met de correcte randen op dezelfde lange arm vastschroeft (Fig. 1).

Gebruik de inbusbouten (11), borgringen (13) en zeskantige moeren (12) om de bevestigingsbeugels (9) losjes aan de steunbalken vast te maken. Zie uitvergroting 2 (Fig. 1).

Monteer de steunbalken op ongeveer 315 mm naar binnen toe gezien van de zijkant van het frame (Fig. 2) en schroef ze met de inbusbouten en borgringen losjes in de resterende flensmoeren. Span de bevestigingsonderdelen nog niet aan.

Er zouden nog twee flensmoeren moeten overblijven. U kunt deze later gebruiken om mallen etc. te bevestigen (Fig. 9).

STAP 3

Draai de tafel rechtop en plaats de schaalverdelingen (3) tussen de lange armen, de hoekklampen en de bevestigingsbeugels van de steunbalken. Plaats ze zodanig dat de uiteinden met 380 mm zich tegen de korte arm vastgemaakt met de hoekklamp met de kaart van Australië bevinden. Druk de schaalverdelingen naar omlaag tot u hoort dat ze zich vastklikken en op gelijke hoogte van de bovenzijde van de lange armen komen, zoals afgebeeld in uitvergroting 3 in (Fig. 1).

Draai de tafel om (bovenkant naar omlaag). Verzeker u ervan dat de hoekklampen volledig in de hoeken zijn gedrukt, en dat de plastic hoekelementen nog steeds volledig in de uiteinden van de armen zijn ingebed.

Draai de 8 bouten die de hoekklampen op hun plaats houden vast. Span ze niet te hard aan. (draai elk paar bouten stapsgewijs aan, zodat het frame niet verwrongen wordt)

Draai vervolgens de 8 bouten die de bevestigingsbeugels van de steunbalken op hun plaats houden vast op de lange armen en draai daarna de 4 bouten op de steunbalken vast.

STAP 4

Schuif de twee kleinere binnenste lagers (6) in de hoekelementen onder het uiteinde van de schaalverdeling met 380 mm en zet ze met de schroeven met platte verzonken kop (14) en de zeskantige moeren (12). Bevestig de twee langer buitenste lagers (7) op de hoekelementen bij het uiteinde van de schaalverdeling met 1220 mm (Fig. 1).

STAP 5

Haal de geleiderklemmen (15) uit elkaar en zet ze doorheen de opening in de geassembleerde geleider (8) weer in elkaar (Fig. 1).

Draai de tafel terug rechtop, zorg dat de onderdelen van de geleiderklemmen los zitten en laat de vierkante voetjes van de klembouten in twee van de hoekelementen van de tafel zakken. Schuif de geleider langs de armen om hem op naar een vrij te kiezen plaats en draai de ronde knop vast om hem vast te zetten.

MONTAGE VAN DE BUITENSTE RAIL

STAP 6

Steek de stopschroeven (26) door de openingen in de poten (17) en bevestig de hoogte aanslagen (25) en de ronde knoppen met geïntegreerde moeren erop, zoals afgebeeld in (Fig. 3). Maak de voetsteunen (18) met behulp van de verbindingstukken (19), inbusbouten (21) en nyloc moeren (22) vast aan de poten.

Opmerking: de uitstulpingen op de verbindingstukken moeten zich aan de binnenzijde bevinden, tegen de poten aan (zie onderste uitvergroting in Fig. 3). Bevestig de voetsteunen aan de tegenoverstaande zijde van de pootgleuf (Fig. 3).

Draai de bouten in de poten vast tot de voetsteunen vlot kunnen draaien. De voetsteunen zijn zo ontworpen dat ze op deze bout kunnen ronddraaien om het opbergen te vergemakkelijken.

STAP 7

Klop de schuine afsluitstukken voor de buizen (28) in de onderzijde van de poten, let hierbij op de oriëntatie. Klop de platte afsluitstukken voor de buizen (29) in de resterende uiteinden van de buizen.

STAP 8

Steek de kruiskopschroeven (23) door de openingen in de pootklemmen (20) en zet ze losjes vast met de vierkante moeren (24) zoals afgebeeld in de bovenste uitvergroting in (Fig. 3). Klop de klemmen op de uiteinden van de buitenste rail (16), met de schroeven in de inkepingen van de rail.

Draai de grote ronde knoppen los en zorg dat de vierkante uitsparingen in de klemmen samenvallen met de vierkante uitsparingen van de rail.

Schuif de poten door de uitsparingen in de rail en

draai de grote ronde knoppen aan om ze vast te zetten. Draai nu de kruiskopschroeven (23) vast. Schuif de hoogte aanslagen in de pootgleuven omhoog tot ze de rail raken en zet ze op deze plaats vast. De aanslagen helpen u in de toekomst de juiste hoogte in te stellen en zorgen dat de rail bij zware belasting niet gaan glijden.

MONTAGE VAN DE BINNENSTE RAIL

STAP 9

Bevestig de steunbeugels (31) losjes aan de binnenste rail (30) met behulp van de korte stopschroeven (35), borgringen (13) en nyloc moeren (22), (Fig. 4). Draai ze nog niet vast. Zorg dat de oriëntatie van de beugels ten overstaan van het lange uiteinde van de binnenste rail gelijk is aan die in (Fig. 4).

Bevestig de langere stopschroeven (26) met behulp van de ronde knoppen met geïntegreerde moeren (27) losjes op de steunbeugels.

Draai de grote ronde knop op de rolankers (één slag) los en schuif ze in de uiteinden van de binnenste rail. Richt de ankers naar omhoog en draai de knoppen stevig vast.

STAP 10

Maak de twee knipsluitingen (36) met de inbusbouten (37) en de nyloc moeren (22) vast aan de hiervoor voorziene houders. Zorg ervoor dat de rechthoekige openingen in de knipsluitingen zich op de juiste plaats bevinden (Fig. 4). Draai de bouten vast tot de knipsluitingen stevig scharnieren.

STAP 11

Monteer de beugels voor het voor- en achterpaneel (33) en (34) aan de rechterzijde van het workcentre (gezien vanaf het voorpaneel met de schakelaar). De uiteinden van de beugels dienen aan te sluiten op de eindpanelen (Fig. 5).

Gebruik de bouten, borgringen en moeren die de draagbalk aan de linkerkant van het workcentre op zijn plaats houden om de bovenzijde van de beugels vast te zetten. Gebruik de kruiskopschroeven (38) en flensmoeren (10) voor de onderzijde van de beugels, draai ze echter nog niet vast.

Opmerking: bij een MK3 workcentre of een ouder Series 2000 workcentre (serienummer lager dan 30500) zult u op een lagere plaats gaten in de uiteinden van de beugels die op de eindpanelen

aansluiten moeten boren. Zorg er bij het boren voor dat de nieuwe gaten zich op de plaatsen aangegeven op de uitvergroting in (Fig. 5) bevinden, zodat u de volledige hoogteaanpassing van de beugel kunt benutten. Markeer de plaats van de gaten met een centreerpunt en boor gaten van ¼” of 6,5 mm.

Bevestig de binnenste rail aan het workcentre door de stopschroeven door de sleutelgatkerf in de beugels voor de panelen te schuiven (Fig. 6). Draai de ronde knoppen vast en draai daarna de vier nyloc moeren (12) die de binnenste rail op de beugels vastzetten tijdelijk aan.

DE RAILS UITLIJNEN

STAP 12

Voor Series 2000 workcentres kapt u de poten van het workcentre diagonaal naar buiten zodat het onderstel volledig stabiel staat.

Plaats de buitenste rail evenwijdig met de binnenste rail op ongeveer 700 mm. Plaats de tafel op de rails met de binnenste (kleinere) lagers op de binnenste rail. Monteer de tafel altijd op deze manier. Schuif de tafel naar ieder uiteinde en stel de stand van de buitenste rail af. Dankzij de verlengde buitenste lagers is dit echter geen precieze aanpassing.

STAP 13 – De hoogte van de binnenste rail afstellen

De hoogte van de binnenste rail kan nu nauwkeurig worden afgesteld. Monteer de geleider van zodanig op de schuiftafel dat een deel van de geleider over de tafel van het workcentre hangt (Fig. 12). Maak de voorste bout van de draagbalk los en stel de hoogte van de beugel op het voorpaneel zodanig af dat de geassembleerde geleider ongeveer 0,5 – 1 mm boven de tafel van het workcentre zweeft. Schuif de tafel naar de achterzijde van het workcentre en stel de hoogte van de beugel op het achterpaneel af. Draai de kruiskopschroeven en bouten die de beugels en de panelen samenhouden vast.

STEP 14 – De hoogte van de buitenste rail afstellen

Stel nu de hoogte van de buitenste rail zodanig af dat de geleider horizontaal is en evenwijdig met de tafel van het workcentre.

Schuif de tafel langs de volledige lengte van de rails om te controleren of er geen afwijkingen zijn.

Stel indien nodig de hoogte van de buitenste rail nauwkeuriger af. Verplaats de hoogte aangslagen op de poten van de buitenste rail om hem op de juiste hoogte vast te zetten.

Plaats de schuiftafel halverwege de rails en gebruik de voorste en achterste knipsluiting (Fig. 7).

Regel de kruiskopschroeven af tot de koppen door de rechthoekige openingen steken en de tafel niet langer opgeheven kan worden. (maak de knipsluitingen los en verwijder de tafel voor de afregeling).

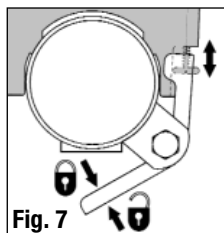

STEP 15 – De binnenste rail nauwkeurig afstellen

De laatste stap is het nauwkeurig afstellen van de positie van de binnenste rail op het horizontale vlak, zodat de schaalverdeling van het verlengstuk accuraat is.

Voor Series 2000 workcentres: Verwijder de parallelgeleider en zorg dat het verlengstuk aan het workcentre vastzit. Monteer nu de standaard parallelgeleider van het workcentre en stel het in met de kalibratieschaalverdeling van het eindpaneel in op 500 mm.

Maak de vier nyloc moeren van de steunbeugels van de binnenste rail los en verplaats de rail in zijwaartse richting tot zowel de voorste als achterste schaalverdeling exact 500 mm weergeven wanneer u ze vanaf de voorzijde van de parallelgeleider van het workcentre afleest. Draai de vier moeren terug vast en verwijder de parallelgeleider van het workcentre.

Voor MK3 workcentres: Schuif de geleider van het verlengstuk over het workcentre tot het uiteinde zich op gelijke hoogte met het linkeruiteinde van de zaaggleuf bevindt. Controleer of het evenwijdig is door de tafel van het verlengstuk zodanig te verschuiven dat het uiteinde van de geleider langs de volledige lengte van de zaaggleuf glijdt. Maak de vier nyloc moeren van de steunbeugels van de binnenste rail los en verplaats de rail tot het uiteinde van de geleider aan beide zijden van het traject van

de tafel perfect met de zaaggleuf is uitgelijnd.

Voor een juiste aflezing van de schaalverdeling, plaatst u de tafel van het verlengstuk zodanig dat de voorste schaalverdeling zich op gelijke hoogte met de voorzijde van het zaagblad bevindt en meet u vanaf de zaagtanden om de waarde op de schaalverdeling te controleren. Stel de positie van de binnenste rail bij tot de schaalverdeling accuraat is, waarbij u de rail aan beide zijden over exact gelijke afstanden verplaatst.

Controleer hierna nogmaals of de geleider evenwijdig is uitgelijnd en of de schaalverdeling accuraat is door de bovenstaande stappen te herhalen of door een testsnede uit te voeren.

Uw verlengstuk is nu volledig gemonteerd en gebruiksklaar.

De geleiderklemmen gebruiken

Wanneer u grote of onhandige werkstukken zaagt, dient u uw werkstuk met behulp van de geleiderklemmen vast te zetten.

Draai de geleiderklemmen rond tot de klemvoeten boven het werkstuk zweven. Zorg dat de geleider is vergrendeld en draai de wieltjes naar rechts tot de klemvoeten stevig op het werkstuk drukken (Fig. 8).

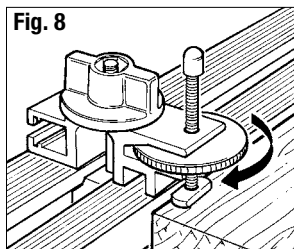

Toebehoren op de geleider bevestigen

In het eerste zakje bevestigingsonderdelen werden twee extra flensmoeren meegeleverd zodat u toebehoren of hulpgeleiders aan de parallelgeleider kunt bevestigen. Draai de klemvoeten zodanig dat de achterzijde zich aan de voorkant van de parallelgeleider bevindt. Schuif de flensmoeren in de groeven (Fig. 9) en maak uw toebehoren met behulp van M6 bouten (niet meegeleverd) vast.

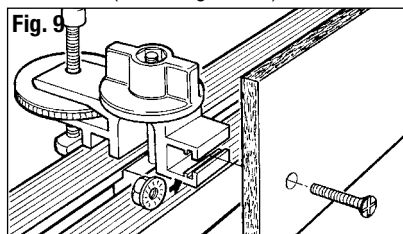

BEDIENING – Vaste tafel

Vergrendel de tafel met de voorste en achterste knipsluiting en monteer de parallelgeleider (Fig. 10). Regel de gewenste breedte af door de schaalverdeling vanaf de voorzijde van de geleider af te lezen. **Controleer altijd of de geleider evenwijdig is met het zaagblad.**

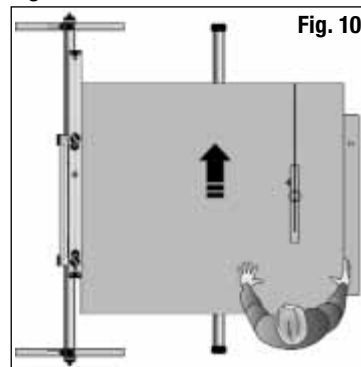

Draai de klemvoeten zodanig dat ze niet boven het werkstuk zitten.

Controleer of de beschermkap op het werkstuk rust. Druk het werkstuk altijd tegen de geleider. Bij het schulpen van grotere werkstukken bieden de plastic rolankers aan het uiteinde van de binnenste rail bijkomende ondersteuning. Bij het schulpen van zeer grote werkstukken gebruikt u beter de Triton Multistand (Fig.11) of vraagt u iemand om hulp.

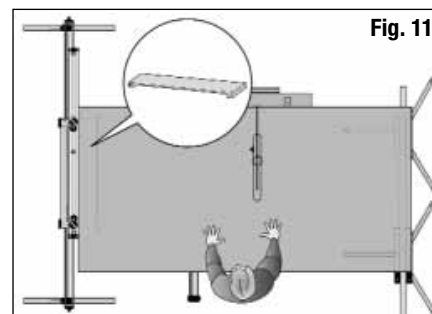

Bij het schulpen van dunne werkstukken kan het nodig zijn de rand aan de zijde van de parallelgeleider te ondersteunen (uitvergroting - Fig. 11), om te vermijden dat de hoek van het werkstuk naar de openingen in de tafel doorbuigt.

Voor MK3 workcentres: Om werkstukken tussen 260 mm en 380 mm te schulpen klemt u een houten blok van 1200 mm lang op 200 mm

breed met behulp van de klemvoeten tegen de parallelgeleider van het verlengstuk. Denk eraan dat u bij het instellen van de gewenste breedte 200 mm moet toevoegen.

BEDIENING - Schuiftafel

- Schuif de tafel van het verlengstuk altijd over de volledige lengte van de rails voor u de zaagsnede uitvoert. Controleer of de parallelgeleider het zaagblad niet hindert en de tafel van het workcentre niet raakt. Controleer of de tafel bij het schuiven niet heen en weer wiebelt. Stel de buitenste rail indien nodig opnieuw af.
- Gebruik waar mogelijk altijd de klemvoeten.

Afkorten

Plaats de parallelgeleider in de gewenste positie (Fig. 12). Zorg ervoor dat de geleider, met oog op de haaksheid, altijd volledig in de richting van de versterkte rand van de tafel wordt getrokken wanneer u de klemmen vastzet.

Om lengtes tot 1220 mm in te stellen kunt u het uiteinde van het werkstuk met de gewenste schaalverdeling uitlijnen. Voor langere werkstukken houdt u het uiteinde van de geleider tegen het zaagblad om het blad met een zaagmarkering op het werkstuk uit te lijnen.

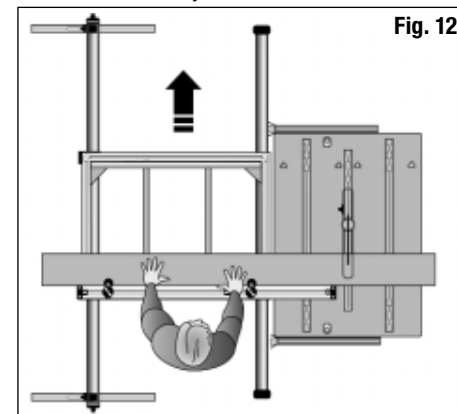

Opmerking: als u wilt vermijden dat de uiteinden van de geleider (die voor dit doel ontworpen werden) geleidelijk aan worden afgesleten, kunt u een klein houten uiteinde aan de geleider bevestigen door middel van de hiervoor voorziene schroefgaten.

Fineerzagen

Deze opstelling heeft een maximum capaciteit van ongeveer 1220 mm in de breedte, afhankelijk van de afmetingen van uw zaag. Plaats de parallelgeleider in de gewenste positie (Fig. 13). Zorg ervoor dat de geleider, met oog op de haaksheid, altijd volledig in de richting van de verste rand van de tafel wordt getrokken wanneer u de klemmen vastzet.

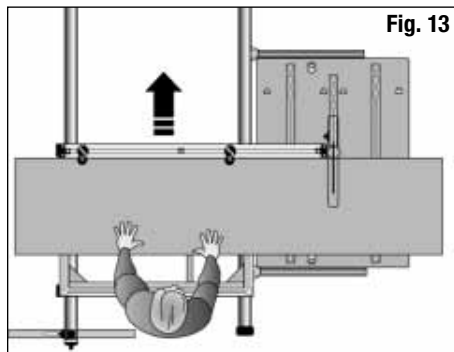
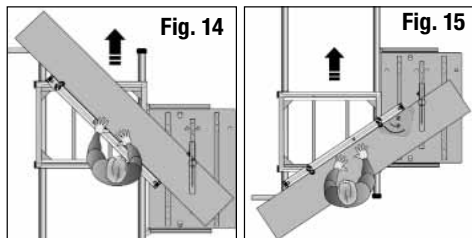

Fig. 13

Verstek zagen

U kunt verstek zagen met de parallelgeleider onder een kleine (Fig.14) of grote hoek (Fig.15) aan de achterzijde (Fig.14) of voorzijde (Fig. 15) van het werkstuk.



U kunt de gewenste hoek met behulp van de verstekgeleider van het workcentre instellen. Plaats de verstekgeleider in de hiervoor voorziene groef (Fig. 15). Lijn de parallelgeleider van het verlengstuk met de verstekgeleider uit op de beste plaats voor uwe werkstuk en verwijder daarna de verstekgeleider.

Dwarszagen

Om grote werkstukken (bijv. deuren) licht taps toe te zagen plaatst u de parallelgeleider van het verlengstuk in de fineerzaagstand en plaats u er een houtblok tegenaan (Fig. 16).

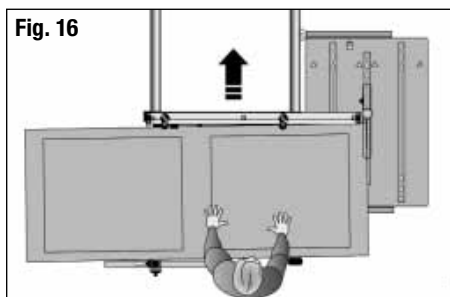

Fig. 16

U kunt een werkstuk ook taps zagen door de parallelgeleider onder een hoek in te stellen (Fig. 17). U kunt de gewenste hoek instellen met behulp van de verstekgeleider van het workcentre, volgens de aanwijzingen in 'verstek zagen' (Fig. 14). U zult een rechthoekig houtblok nodig hebben om voor de fout veroorzaakt door de afstand tussen de parallel- en de verstekgeleider te compenseren en de juiste schuine hoek in te stellen.

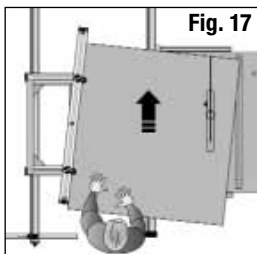

Fig. 17

Indien de klemvoeten het werkstuk niet voldoende vasthouden bij het taps zagen, gebruik dan bijkomende middelen om het werkstuk op de schuiftafel te klemmen..

GBRUIK IN COMBINATIE MET EEN FREESTAFEL

Edge planing and trenching can be performed in all modes of operation with a Triton Router Table.

Sponningen frezen

Voor het frezen van sponningen in werkstukken van maximum 1220 mm breed en eender welke lengte gebruikt u de het verlengstuk als 'vaste tafel' (Fig. 18).

Om de parallelgeleider van het verlengstuk op de gewenste breedte in te stellen meet u afstand van de frees tot de geleider of voert u een testsnede uit.

Op oudere modellen van frees- en decoupeerzaagtafels zet u de achterzijde van de geleider van de freestafel op gelijke hoogte van de

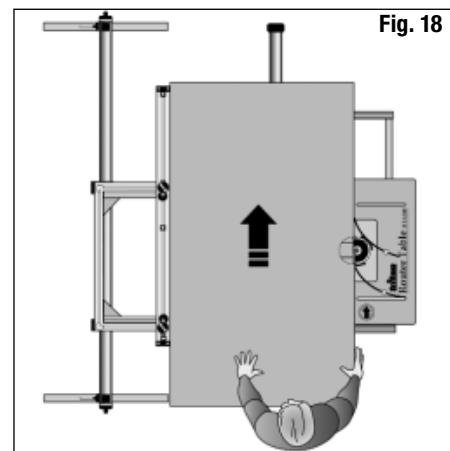

Fig. 18

freesmachine en stelt u de voorste hulpgeleider in op de maximale freesdiepte.

Als u een RTA300 freestafel gebruikt, verwijdert u de geleider en monteert u de beschermkap op het tafelblad.

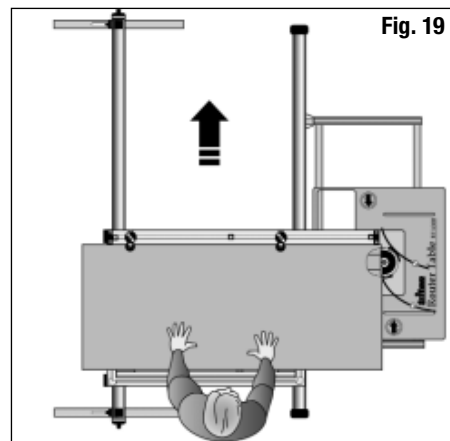

Fig. 19

Gebruik altijd de parallelgeleider van het verlengstuk om uw werkstuk te sturen, gebruik nooit de geleider van de freestafel.

Voor het frezen van sponningen over een grotere breedte gebruikt u het verlengstuk als schuiftafel met de parallelgeleider van het verlengstuk ingesteld zoals afgebeeld in (Fig. 19). Gebruik de parallelgeleider van het verlengstuk om het werkstuk uit te lijnen en zorg dat de geleider van de freestafel, indien aanwezig, zich uit de buurt van het werkstuk bevindt.

Groeven frezen

Voor het frezen van groeven kunt u het verlengstuk zowel als vaste tafel en als schuiftafel gebruiken. Als u het verlengstuk als schuiftafel gebruikt, klem dan een houten lat zodanig tegen de parallelgeleider dat hij tot voorbij de freesmachine reikt (Fig. 20). Schuif de lat langs de frees om een richtgroef te maken en om versplintering van werkstuk te vermijden.

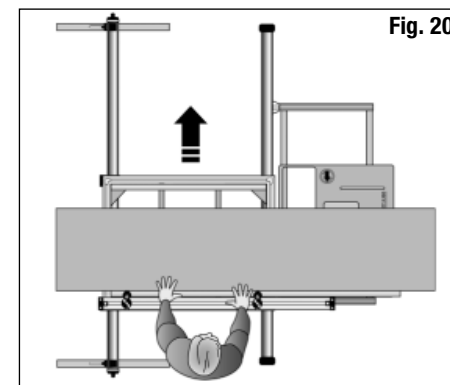

Fig. 20

Voor het frezen van lange groeven met de schuiftafel stelt u de parallelgeleider van het verlengstuk aan de voorzijde van het werkstuk (verst van u verwijderd) (Fig. 19).

Voor het frezen van langere groeven gebruikt u het verlengstuk als vaste tafel (Fig. 18). Wees altijd uiterst voorzichtig wanneer u de freestafel zonder de beschermkap gebruikt.

Voor grote, onhandige werkstukken (bijv. zware stringers voor trappen) kan het zijn de freesmachine als handgereedschap tegen een op het werkstuk vastgeklemde geleider te gebruiken

GARANTIE

Om uw garantie te registreren, gaat u naar onze website op www.tritontools.com* en voert u uw gegevens in.

Uw gegevens worden opgeslagen in onze mailinglist (tenzij u anders aangeeft) voor informatie over nieuwe producten. De ingevulde gegevens worden aan geen enkele andere partij beschikbaar gesteld.

AANKOOPGEGEVENS

Datum van aankoop: ___ / ___ / ___

Model: ETA300

Serienummer: _____

(te vinden op motorlabel)

Bewaar uw aankoopbon als aankoopbewijs

Triton Precision Power Tools garandeert de koper van dit product dat indien een onderdeel defect is vanwege fouten in materiaal of uitvoering binnen 12 MAANDEN na de datum van de oorspronkelijke aankoop, Triton het defecte onderdeel gratis repareert of, naar eigen inzicht, vervangt.

Deze garantie heeft geen betrekking op commercieel gebruik en strekt zich niet uit tot normale slijtage of schade ten gevolge van een ongeluk, verkeerd gebruik of misbruik.

* Registreer online binnen 30 dagen.

Algemene voorwaarden van toepassing.

Dit heeft geen invloed op uw statutaire rechten

Nous vous remercions d'avoir choisi cet outil Triton. Ces instructions contiennent les informations nécessaires au fonctionnement efficace et sûr de ce produit.

Veuillez lire attentivement ce manuel pour vous assurer de tirer pleinement avantage des caractéristiques uniques de votre nouvel outil.

Gardez ce manuel à portée de main et assurez-vous que tous les utilisateurs de l'outil l'aient lu et bien compris avant toute utilisation.

TABLE DES MATIERES

Symboles	23
Nomenclature	23
Sécurité	24
Montage	25
Garantie	32

SYMBOLES



Assurez-vous de toujours porter lunettes de protection, masque respiratoire et protections antibruit



Avertissement



Conforme à la législation et aux normes de sécurité en vigueur



Ne pas utiliser avant d'avoir pris pleinement connaissance des instructions d'utilisation

NOMENCLATURE

Ensemble constitutif de la table

1. Bras long (2)
2. Ensemble bras court (2)
3. Echelle graduée (2)
4. Etrésillon (2)
5. Support de coin (4)
6. Roulement intérieur (petit) (2)
7. Roulement extérieur (allongé) (2)
8. Ensemble guide (1)
9. Support pour étrésillon (4)
10. Ecrou à embase M6 (14)
11. Boulon à six pans M6 x 10 (20)
12. Ecrou à six pans M6 (8)
13. Rondelle M6 (20)
14. Vis M6x16 (4)
15. Ensemble bride de guide (2)

Ensemble de rail du côté extérieur

16. Rail extérieur (1)
17. Pied (2)
18. Support de pied (2)
19. Plaque de pied (4)
20. Ensemble de bride de pied (2)
21. Boulon à six pans M6 x 40 (6)
22. Ecrou nyloc M6 (6)
23. Vis M4 x 10 (4)
24. Ecrou carré M4 (4)
25. Butée de hauteur (2)
26. Boulon carrossier M6 x 20 (2)
27. Bouton rond à écrou intégré (2)
28. Dispositif de fermeture de tube, angulaire (2)
29. Dispositif de fermeture de tube, plat (4)

Ensemble de rail du côté intérieur

30. Rail intérieur (1)
31. Support (2)
32. Ensemble de patinage (2)
33. Support avant (1)
34. Support arrière (1)
35. Boulon carrossier M6 x 12 (4)
36. Poignée de serrage (2)
37. Boulon à six pans M6 x 45 (2)
38. Vis M6 x 10 (2)

CONSIGNES GENERALES DE SECURITE



AVERTISSEMENT. Veuillez lire toutes les consignes de sécurité et toutes les instructions. Le non-respect des instructions et consignes de sécurité peut entraîner un risque de décharge électrique, d'incendie et/ou se traduire par des blessures graves.

Veuillez conserver ces instructions et consignes de sécurité pour référence ultérieure.

Les termes « outil électrique » mentionnés dans les avertissements se rapportent aussi bien à un outil électrique (à fil) branché sur l'alimentation secteur qu'à un outil (sans fil) à batterie.

1. Sécurité sur la zone de travail

- Maintenir une zone de travail propre et bien éclairée. Des zones encombrées et mal éclairées sont sources d'accidents.
- Ne pas utiliser d'outils électriques dans des environnements explosifs, tels qu'à proximité de liquides, de gaz ou de poussières inflammables. Les outils électriques produisent des étincelles susceptibles d'enflammer la poussière ou les vapeurs présentes.
- Eloigner les enfants et les passants pendant l'utilisation d'un outil électrique. Ceux-ci pourraient vous distraire et vous faire perdre la maîtrise de l'appareil.

2. Sécurité électrique

- Les prises des outils électriques doivent correspondre aux prises du secteur. Ne modifiez jamais la prise en aucune façon. N'utilisez jamais d'adaptateur avec les outils électriques mis à la terre. Des prises non modifiées, adaptées aux boîtiers de prise de courant, réduiront les risques de décharge électrique.
- Eviter le contact corporel avec les surfaces mises à la terre telles que tuyaux, radiateurs, cuisinières et réfrigérateurs. Le risque de décharge électrique est plus important si votre corps est mis à la terre.
- Ne pas exposer votre outil électrique à la pluie ou à l'humidité. L'infiltration d'eau dans un outil électrique augmentera le risque de décharge électrique.
- Ne pas maltraiter le cordon électrique. N'utilisez jamais le cordon électrique pour porter, tirer ou débrancher l'outil électrique. Conservez le cordon électrique à l'écart de la chaleur, de l'essence, de bords tranchants ou de pièces

rotatives. Un cordon électrique endommagé ou entortillé accroît le risque de décharge électrique.

- Au cas où l'outil électroportatif serait utilisé à l'extérieur, servez-vous d'une rallonge appropriée à une utilisation en extérieur. Cela réduit le risque de décharge électrique.
- Si une utilisation de l'outil dans un environnement humide ne peut être évitée, utilisez une alimentation protégée par un disjoncteur différentiel. L'utilisation d'un disjoncteur différentiel réduit le risque de décharge électrique.

3. Sécurité des personnes

- Restez vigilant(e) et utilisez votre bon sens lors de la manipulation de l'outil. N'utilisez pas d'outil électrique en état de fatigue ou sous l'influence de drogues, d'alcool ou de médicaments. Un moment d'inattention pendant l'utilisation d'un outil électrique peut se traduire par des blessures graves.
- Porter des équipements de protection. Porter toujours des lunettes de protection. Le port d'équipements de protection tels que des masques à poussières, des chaussures de sécurité antidérapantes, un casque de sécurité ou des protections antibruit, selon le travail à effectuer, réduira le risque de blessures aux personnes.
- Evitez tout démarrage accidentel. Assurez-vous que l'interrupteur marche-arrêt soit en position d'arrêt (Off) avant de brancher l'outil sur l'alimentation secteur. Porter un outil électrique tout en maintenant le doigt posé sur l'interrupteur ou brancher un outil électrique dont l'interrupteur est sur la position de marche (On) est source d'accidents.
- Enlever toute clé ou tout instrument de réglage avant de mettre l'outil électrique en marche. Une clé ou un instrument de réglage laissé fixé à un élément en rotation de l'outil électrique peut entraîner des blessures physiques.
- Ne pas essayer d'atteindre une zone hors de portée. Se tenir toujours en position stable et conserver l'équilibre. Cela permet de mieux contrôler l'outil électrique dans des situations inattendues.
- Porter des vêtements appropriés. Ne pas porter de vêtements amples ou des bijoux pendants.

Eloigner cheveux, vêtements et gants des pièces en mouvement.

- Si l'outil est pourvu de dispositifs destinés au raccord d'équipements d'extraction et de récupération de la poussière/sciure, s'assurer qu'ils soient bien fixés et utilisés correctement. L'utilisation de ces dispositifs peut réduire les risques dus à la poussière.

4. Utilisation et entretien des outils électriques

- Ne pas surcharger l'outil électrique. Utiliser l'outil électrique approprié au travail à effectuer. Un outil électrique adapté et employé au rythme pour lequel il a été conçu permettra de réaliser un travail de meilleure qualité et dans de meilleures conditions de sécurité.
- Ne pas utiliser un outil électrique dont l'interrupteur marche-arrêt est hors service. Tout outil électrique dont la commande ne s'effectue plus par l'interrupteur marche-arrêt est dangereux et doit être réparé.
- Débranchez l'outil électrique avant d'effectuer tout réglage, changement d'accessoire ou avant de le ranger. De telles mesures préventives réduiront les risques de démarrage accidentel.
- Ranger les outils électriques inutilisés hors de portée des enfants et ne pas permettre l'utilisation de cet outil aux personnes non habituées à son maniement ou n'ayant pas lu les présentes instructions. Les outils électriques sont dangereux dans les mains d'utilisateurs inexpérimentés.

e. Débranchez toujours votre outil électrique avant de le laissez sans surveillance. De telles mesures préventives réduisent le risque d'une mise en marche accidentelle de l'outil électrique par des utilisateurs inexpérimentés.

- Veiller à l'entretien des outils électriques. Vérifier que les éléments rotatifs soient bien alignés et non grippés. Assurez-vous de l'absence de pièces cassées ou endommagées susceptibles de nuire au bon fonctionnement de l'outil. Si l'outil électrique est endommagé, faites-le réparer avant toute utilisation. De nombreux accidents sont dus à l'utilisation d'outils électriques mal entretenus.
- Garder les outils de coupe affûtés et propres. Des outils de coupe bien entretenus, aux tranchants bien affûtés, sont moins susceptibles de se gripper et sont plus faciles à contrôler.
- Utiliser l'outil électrique, les accessoires et les outils à monter, etc., conformément à ces instructions et selon l'utilisation prévue pour le type d'outil donné, en tenant compte des conditions de travail et de la tâche à réaliser. Toute utilisation de cet outil électrique autre que celle pour laquelle il a été conçu peut entraîner des situations à risque.

5. Travaux d'entretien

- Ne faire réparer votre outil électrique que par un réparateur qualifié utilisant uniquement des pièces de rechange identiques. Cela permettra d'assurer la sûreté continue de cet outil électrique.

MONTAGE

MONTAGE DE LA TABLE ET DU GUIDE PARALLELE

ETAPE 1

Prenez le sachet de fixations n° 1 et insérez 6 écrous à embase (10) dans chaque bras long (1), comme indiqué sur l'encart 'Détail 1' de la Fig. 1. Placez les deux bras longs et les deux bras courts ainsi qu'il est indiqué sur la Fig. 1, de sorte que tous les écrous à embase soient orientés vers l'intérieur.

Introduisez les blocs présents sur les coins des bras courts (2) dans les extrémités des bras longs et enfoncez-les à l'aide d'un maillet (ou d'un outil similaire).

ETAPE 2

Tournez la table sur l'envers (côté face vers le bas, voir Fig. 2) et faites-la reposer sur une surface plate. Montez les supports de coins (5) en insérant des boulons à six pans (11) dans des rondelles (13) et en les faisant passer dans les écrous à embase sans trop les serrer. (Utilisez un tournevis pour bien positionner les écrous à embase).

Prenez soin de fixer correctement (dans la bonne orientation) les deux supports de coins portant des impressions sur le même bras long (cf. Fig. 1).

Utilisez des boulons à six pans (11), des rondelles (13) et des écrous à six pans (12) pour monter les supports (9) sur les étrépillons (4) sans trop les serrer. Voir 'Détail 2' (Fig. 1).

Positionnez les étrésoillons à environ 315 mm des côtés du cadre (Fig. 2) et fixez leurs supports en insérant des boulons à six pans par des rondelles dans les écrous à embase restants sans trop les serrer.

Ne serrez pas encore les fixations.

Il devrait vous rester deux écrous à embase. Ceux-ci pourront vous servir par la suite au montage de gabarits etc. (Fig. 9).

ETAPE 3

Tournez la table à l'endroit et insérez les échelles graduées (3) entre les bras longs, les supports de coins et les supports des étrésoillons. Installez-les de sorte que les extrémités marquées de 380 mm se trouvent contre le bras court attaché par le support de coin portant l'impression d'une carte d'Australie. Appuyez sur les échelles jusqu'au déclic, elles devaient être de niveau avec les bras longs, comme indiqué sur le Détail 3 en Fig. 1.

Tournez la table sur l'envers (côté face vers le bas). Vérifiez que les supports de coin soient bien enfoncés dans les coins et que les coins en plastique soient toujours complètement encastrés dans les extrémités des bras.

Serrez les 8 boulons des supports de coin. Ne les serrez pas trop fort. (Serrez chaque paire de boulons peu à peu, afin d'éviter que le cadre ne se déforme).

Serrez ensuite les 8 boulons de fixation des supports des étrésoillons sur les bras longs et finissez par serrer les 4 boulons passant par les étrésoillons.

ETAPE 4

Introduisez les deux petits roulements intérieurs (6) dans les blocs de coin sous les indications de 380 mm des échelles graduées et serrez-les à l'aide des vis à tête fraisée (14) et des écrous à six pans (12). Insérez les deux roulements extérieurs allongés (7) dans les blocs de coin près des indications de 1220 mm sur les échelles graduées (Fig. 1).

ETAPE 5

Démontez les ensembles de brides de guide (15) et remontez-les de sorte qu'ils passent par l'encoche dans l'ensemble de guide (8) (Fig. 1).

Tournez la table à nouveau à l'endroit. Vérifiez que les brides soient desserrées et descendez les pieds carrés reposant sur les boulons des brides sur deux des blocs de coin de la table.

Faites glisser le guide le long des bras, positionnez-le à la position souhaitée et serrez le bouton rond pour le fixer en place.

MONTAGE DU RAIL DU COTE EXTERIEUR

ETAPE 6

Passez les boulons carrossiers (26) par les encoches des pieds (17), et fixez les butées de hauteur (25) et les boutons à écrou intégrés sur ceux-ci, comme indiqué sur la Fig. 3. Fixez les supports de pied (18) sur les pieds en utilisant les plaques de pied (19), les boulons à six pans (21) et écrous à embase (22).

Nota : vérifiez que les bosses présentes sur les plaques de pied soient tournées vers l'intérieur, du côté des pieds (voir l'insert en bas de la Fig. 3)

Assurez-vous que les supports de pieds soient montés du côté opposé au côté présentant l'encoche (Fig. 3).

Serrez le boulon passant par chaque pied jusqu'à ce que les supports présentent une légère résistance au pivotement. Les supports ont été conçus pour pivoter sur ces boulons pour faciliter le rangement.

ETAPE 7

Enfoncez les dispositifs de fermeture de tube angulaires (28) dans les extrémités du bas des pieds, en tenant compte de la bonne orientation. Enfoncez les dispositifs de fermeture de tube plats (29) dans les extrémités des tubes restantes.

ETAPE 8

Sans trop les serrer, fixez les vis cruciformes (23) et les écrous carrés (24) par les trous dans chaque ensemble de bride de pied (20) comme indiqué sur l'insert 'Détail' en haut de la Fig. 3. Enfoncez les ensembles dans les extrémités du rail extérieur (16) de sorte que les vis passent par les encoches.

Desserrez les gros boutons ronds et alignez les découpes des brides avec les découpes carrées du rail. Passez les pieds par les découpes du rail et serrez les boutons ronds afin de fixer les pieds en place. Serrez les vis cruciformes (23). Faites glisser les butées de hauteur vers le haut jusqu'à ce qu'elles touchent le rail extérieur et fixez-les.

Elles vous aideront à régler la hauteur correcte et empêcheront que le rail glisse sous de fortes charges.

MONTAGE DU RAIL DU COTE INTERIEUR

ETAPE 9

Servez-vous des boulons carrossiers (35), des rondelles (13) et des écrous nyloc (22) pour fixer de manière lâche les supports (31) aux dispositifs de support sur le rail intérieur (30). Ne les serrez pas encore. Assurez-vous que les supports soient orientés de façon correcte par rapport à la longue partie en porte-à-faux du rail intérieur (Fig. 4).

Fixez les boulons carrossiers longs (26) et les boutons ronds à écrou intégré (27) sur les supports sans trop les serrer (Fig. 4).

Desserrez le grand bouton rond sur chaque ensemble de patinage (32) (d'un tour seulement) et introduisez les ensembles dans les extrémités du rail intérieur. Tournez les limiteurs de patinage vers le haut et serrez fermement les boutons.

ETAPE 10

Fixez les deux poignées de serrage (36) sur les supports de serrage à l'aide des boulons à six pans (37) et des écrous nyloc (22). Vérifiez que les ouvertures rectangulaires des poignées soient orientées correctement (Fig. 4). Serrez les boulons jusqu'à ce que les poignées présentent une légère résistance au pivotement.

ETAPE 11

Fixez le support avant (33) et le support arrière (34) au côté gauche du Workcentre (vu depuis le panneau frontal où se situe l'interrupteur). Les longs bords recourbés des supports devraient envelopper les faces des panneaux du Workcentre (Fig. 5).

Utilisez les boulons, rondelles et écrous qui gardent la poutre maîtresse du côté gauche du Workcentre en place pour attacher la partie supérieure des supports. Servez-vous des vis cruciformes (38) et des écrous à embase (10) pour attacher la partie inférieure. Ne les serrez pas.

Nota : si vous utilisez un Workcentre MK3 ou un Workcentre de série 2000 ancien (dont le numéro de série est antérieur au numéro 305000), il vous sera nécessaire de percer de nouveaux trous en position plus basse sur les bords recourbés des supports. Assurez-vous lors du perçage de

positionner les trous comme indiqué sur l'insert de la Fig. 5, afin d'obtenir la plage complète de réglage de hauteur du support. Marquez les positions des trous à l'aide d'un pointeau de marquage et percez des trous de 6,5 mm.

Montez le rail intérieur sur le Workcentre en plaçant les têtes des boulons carrossiers dans les encoches en trou de serrure des supports (Fig. 6). Serrez les boutons ronds, puis serrez temporairement les quatre écrous à embase (12) qui fixent le rail intérieur sur les supports.

ALIGNER LES RAILS

ETAPE 12

Pour les Workcentres de série 2000, déployez les pieds du Workcentre à la diagonale vers l'extérieur pour vous assurer qu'ils soient complètement stables sur le cadre.

Placez le rail extérieur parallèlement au rail intérieur à environ 70 cm de celui-ci. Placez la table sur les rails avec les roulements intérieurs (petits) sur le rail intérieur. Prenez soin de toujours orienter la table de cette façon. Faites coulisser la table jusqu'à la fin de sa trajectoire et ajustez la position du rail extérieur. Cet ajustement ne représente pas une étape critique du fait que les roulements extérieurs sont allongés.

ETAPE 13 – Régler la hauteur du rail intérieur

Procédez au réglage fin de la hauteur du rail intérieur. Montez le guide parallèle de la rallonge de table de sorte qu'il se prolonge sur la table du Workcentre (Fig. 12). Desserrez le boulon de la poutre maîtresse de devant et réglez la hauteur du support avant jusqu'à ce que la partie inférieure du guide se trouve à environ 0,5 – 1 mm de la table du Workcentre. Faites glisser la table vers l'arrière du Workcentre et réglez la hauteur du support arrière. Serrez les boulons et les vis cruciformes qui maintiennent les supports sur les panneaux du Workcentre.

ETAPE 14 – Régler la hauteur du rail extérieur

Ensuite, réglez la hauteur du rail extérieur jusqu'à ce que le guide soit horizontal et parallèle à la table du Workcentre.

Assurez-vous que la table ne présente pas de mouvement diagonal le long de son trajectoire et procédez au réglage fin de la hauteur du rail extérieur si nécessaire. Réglez les butées de

hauteur sur les pieds du rail extérieur pour le bloquer sur la hauteur correcte.

Placez la table coulissante au milieu des rails et enclenchez les poignées de serrage avant et arrière (Fig. 7).

Réglez les vis cruciformes jusqu'à ce que leur tête entre par les ouvertures rectangulaires des poignées et que la table ne puisse plus être soulevée. (Il faudra déverrouiller les poignées et retirer la table avant d'exécuter ce réglage).

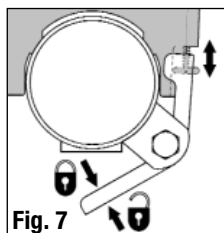

ETAPE 15 – Réglage fin du rail intérieur

Finalement, procédez au réglage fin de la position du rail intérieur par rapport au plan horizontal, pour garantir que l'échelle graduée de la rallonge de table soit juste.

Pour les Workcentres de série 2000 : Enlevez le guide parallèle, montez et verrouillez la rallonge de table. Insérez le guide parallèle standard du Workcentre et réglez-le sur 500 mm à l'aide des marques de calibration des panneaux terminaux.

Desserrez les quatre écrous nyloc des supports du rail intérieur et réglez le rail intérieur en direction latérale jusqu'à ce que les échelles avant et arrière indiquent exactement 500 mm, vu de la face frontale du guide parallèle du Workcentre. Serrez les quatre écrous et retirez le guide parallèle.

Pour les Workcentres MK3 : Étendez le guide parallèle de rallonge de table de sorte que l'extrémité du guide se trouve de niveau avec l'extrémité de la fente de la scie du Workcentre. Vérifiez le parallélisme en faisant coulisser la rallonge de table de façon que l'extrémité du guide passe le long de la fente de la scie.

Desserrez les quatre écrous nyloc des supports du rail intérieur et réglez la position du rail jusqu'à ce que l'extrémité du guide soit alignée parfaitement avec la fente de la scie des deux côtés de la trajectoire de la table.

Pour assurer que l'indication de l'échelle soit correcte, positionnez la rallonge de la table de sorte que l'échelle avant soit de niveau avec la partie frontale de la lame de la scie et effectuez une mesure à partir des dents de la lame pour

vérifier la valeur sur l'échelle. Réglez la position du rail intérieur jusqu'à ce que l'échelle soit juste en déplaçant le rail de la même distance des deux côtés.

Finalement, vérifiez à nouveau que le parallélisme du guide en reprenant les étapes ci-dessus, ou en effectuant un coup d'essai.

Votre rallonge de table coulissante est maintenant assemblée et prête à l'emploi.

Utilisation des serre-flans

Lors de la coupe de pièces de grande taille ou difficiles, et ce quel que soit le mode de la table coulissante, il est impératif de bien fixer la pièce à l'aide des serre-flans.

Tournez les serre-flans du guide jusqu'à ce que leurs pieds soient en surplomb sur la pièce. Verrouillez le guide et faites descendre les pieds en tournant les molettes dans le sens horaire jusqu'à ce qu'ils appuient fermement sur la pièce (Fig. 8).

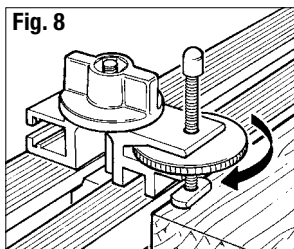

Rattacher des pièces rapportées au guide

Le sachet de fixation n° 1 contient deux écrous à embase supplémentaires pour attacher des pièces rapportées ou des guides auxiliaires au guide parallèle. Tournez les serre-flans de sorte que l'arrière soit de niveau avec la face frontale du guide. Insérez les écrous à embase dans les encoches (Fig. 9) et fixez votre pièce rapportée à l'aide des boulons M6 (non inclus).

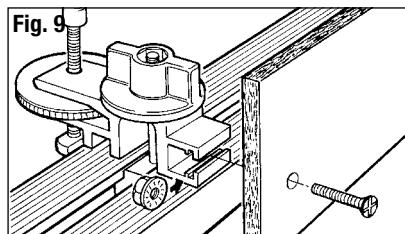

UTILISATION - Table fixe

Enclenchez les poignées de serrage avant et arrière pour verrouiller le guide parallèle (Fig. 10). Réglez la largeur en lisant les échelles graduées à partir de la face frontale du guide.

Assurez-vous que le guide soit toujours parallèle à la lame.

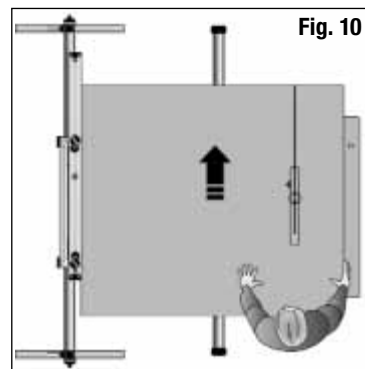

Tournez les serre-flans de sorte qu'ils ne surplombent pas la pièce.

Vérifiez que la protection supérieure de la lame soit abaissée sur la pièce. Assurez-vous de toujours maintenir la pièce contre le guide. Les ensembles de patinage aux extrémités du rail intérieur serviront de support additionnel lors du refendage de grandes pièces. Pour des pièces très grandes, il est recommandé d'utiliser des servantes multifonction Triton (Fig. 11) ou de demander l'aide d'une autre personne.

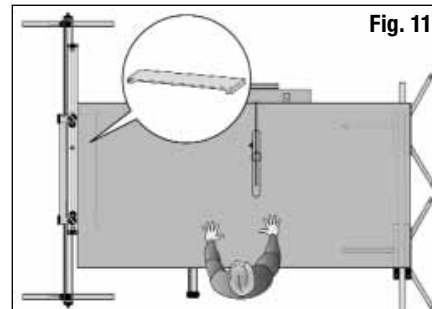

Pour refendre des pièces fines, il est possible qu'il faille monter un support de rebord (Insert - Fig. 11) contre le guide parallèle, afin d'éviter que le coin de votre pièce ne plonge dans les ouvertures de la table.

Pour les Workcentres MK3 : pour refendre des pièces allant de 26 à 38 cm, serrez un bloc de bois de 120 cm de long et 20 cm de large contre le guide de la rallonge de table à l'aide des serre-flans. N'oubliez pas d'ajouter 20 cm à votre mesure lors du réglage de la largeur désirée.

UTILISATION – Faire coulisser la table

- Faites toujours coulisser la table le long des rails avant d'exécuter votre coupe. Vérifiez que le guide parallèle reste à l'écart de la lame de la scie et qu'il ne vienne ni toucher ni heurter la table du Workcentre. Réglez la hauteur du rail extérieur si nécessaire.
- Utilisez les serre-flans si possible.

Coupes transversales

Positionnez le guide parallèle comme indiqué en Fig. 12. Assurez-vous de tirer le guide totalement en avant, en direction du bord extrême de la table avant de serrer les serre-flans, pour un équerrage absolu.

Pour jauger des longueurs jusqu'à 122 cm, vous pouvez aligner le bord de votre pièce avec la valeur désirée sur l'échelle. Pour des pièces plus longues, placez l'extrémité du guide contre les dents de la scie pour aligner un repère de coupe sur la pièce.

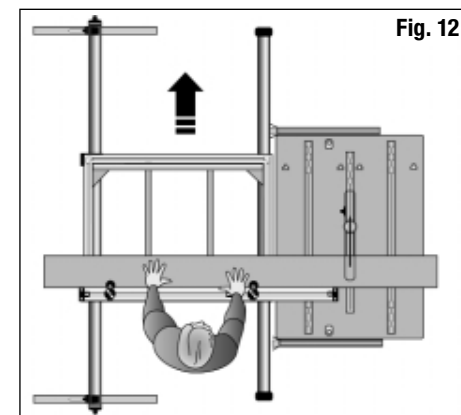

Nota : si vous souhaitez éviter l'abrasion des extrémités du guide (qui ont été conçus à cet effet), fixez une petite extrémité de guide en bois en vous servant des trous de vis prévus.

Coupes de panneaux

Cette position offre une largeur maximale d'environ 122 cm, en fonction de la taille de votre scie. Placez le guide comme indiqué sur la Fig. 13. Assurez-vous de le tirer totalement vers le bord extérieur de la table avant de serrer les serre-flans, pour être absolument d'équerre.

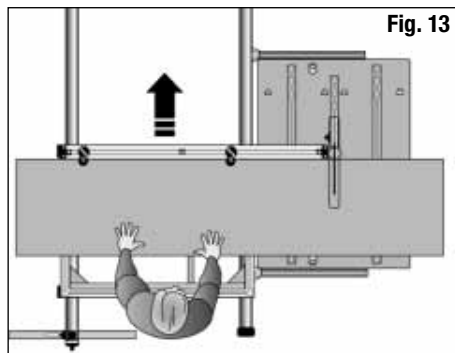

Coupes d'onglets

Vous pouvez effectuer des coupes d'onglets lorsque le guide est disposé à un angle de fuite (Fig. 14) ou d'attaque (Fig. 15) et que la pièce se situe devant (Fig. 14) ou derrière le guide (Fig. 15).

Vous pouvez utiliser le rapporteur du Workcentre pour établir l'angle désiré. Insérez le rapporteur dans son encoche (Fig. 15).

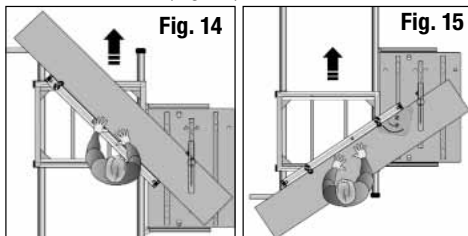

Alignez le guide de la rallonge de table avec le rapporteur dans la position qui convient le mieux à votre pièce, puis retirez le rapporteur.

Coupes obliques

Pour des légères coupes obliques sur des grandes pièces (par ex. des portes), fixez le guide de la rallonge de table de la même manière que pour le mode 'coupes de panneaux' et insérez une cale en bois contre le guide (Fig. 16).

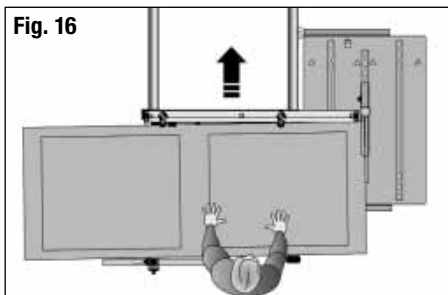

Vous pouvez également effectuer des coupes obliques en inclinant le guide parallèle (Fig. 17). Vous obtiendrez l'angle désiré en utilisant le rapporteur du Workcentre comme indiqué sous 'coupes d'onglets' (Fig. 14). Il sera nécessaire d'utiliser une cale en bois rectangulaire pour compenser la distance entre le guide et le rapporteur au moment du réglage de l'angle oblique désiré.

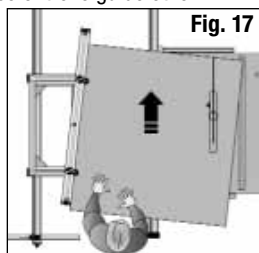

Si les serre-flans du guide n'appuient pas suffisamment sur votre pièce lorsque vous effectuez des coupes obliques, utilisez des moyens supplémentaires pour fixer la pièce sur la table coulissante.

UTILISATION AVEC UNE TABLE DE DEFONCEUSE

Il est possible de raboter des chants et de réaliser des rainures dans tous les modes d'opération avec une table de défonceuse Triton.

Rabotage des chants

Pour raboter les chants de pièces allant jusqu'à 122 cm de large, quelle que soit leur longueur, choisissez le mode 'table fixe' (Fig. 18).

Réglez le guide de la rallonge de table à la largeur souhaitée en mesurant la distance existant entre la fraise et le guide, ou en effectuant une coupe d'essai.

Sur les modèles anciens des tables de défonceuse et de scie sauteuse, positionnez la partie arrière de la table de défonceuse de niveau avec la fraise et réglez le guide auxiliaire frontal à la profondeur maximale.

Si vous utilisez une table de défonceuse Triton RTA300, retirez le guide et montez la protection sur le plateau de la table.

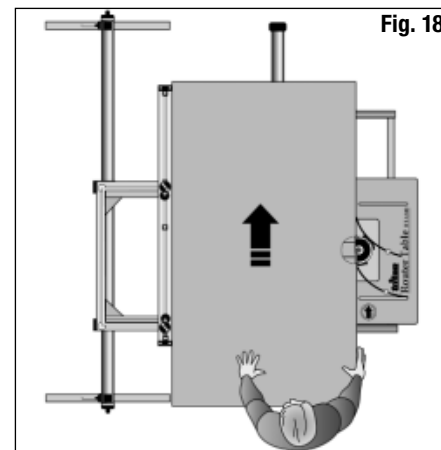

Servez-vous toujours du guide de la rallonge de table pour guider votre pièce, et non pas du guide de la défonceuse.

Pour raboter des chants longs, choisissez le mode de table coulissante dans lequel le guide de la rallonge de table se trouve tel qu'indiqué sur la Fig. 19. Servez-vous du guide de la rallonge de table pour centrer la pièce et assurez-vous que le guide de la défonceuse, s'il est monté, est bien éloigné de la pièce.

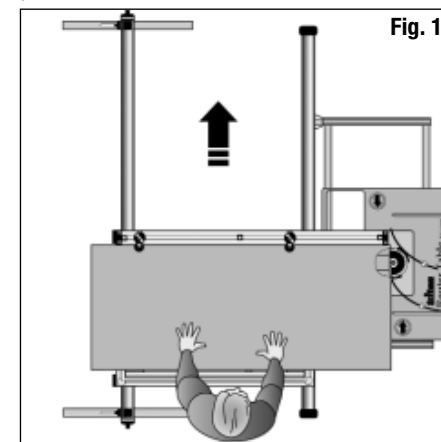

Réalisation de rainures

Il est possible de réaliser des rainures dans tous les modes d'opération. En mode de table coulissante, fixez une latte de bois contre le guide de la rallonge

de table et en vous assurant qu'elle se prolonge au-delà de la fraise (Fig. 20). Faites une passe avec la latte sur la fraise afin de créer une encoche de repère et d'éviter des déchirures sur la pièce.

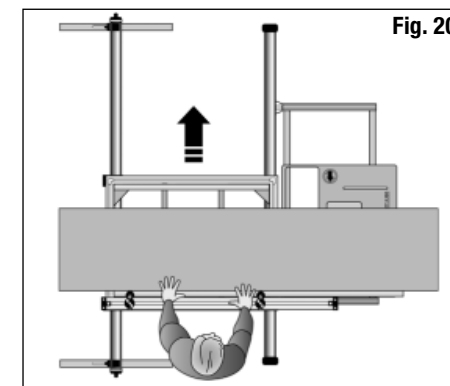

Pour effectuer des rainures longues en mode de table coulissante, montez le guide de la rallonge de table en position d'attaque (la plus éloignée de vous) (Fig. 19).

Vous pouvez également réaliser des rainures longues en mode de table fixe (Fig. 18). Soyez toujours extrêmement vigilant quand vous utilisez la table de défonceuse sans sa protection supérieure.

Pour des pièces encombrantes (par ex. les lourdes parois latérales d'un escalier) il est possible qu'il faille utiliser la défonceuse à la volée contre un guide fixé sur la pièce.

GARANTIE

Pour enregistrer votre garantie, visitez notre site internet à www.tritontools.com* et entrez vos détails. Nous ajouterons vos détails à notre liste d'abonnés (sauf indication contraire) afin de vous tenir informés de nos nouveautés. Les détails fournis ne seront communiqués à aucune tierce partie.

INFORMATIONS D'ACHAT

Date d'achat : ____ / ____ / ____

Modèle : ETA300

Numéro de série : _____
(indiqué sur la plaque du moteur)

Conservez votre reçu, il vous servira de preuve d'achat.

Triton Precision Power Tools garantit à l'acheteur de ce produit que toute pièce présentant un vice de matériau ou de fabrication dans les 12 MOIS suivants la date d'achat d'origine, sera réparée ou remplacée, à sa discrétion.

Cette garantie ne s'applique pas à l'usage commercial et ne couvre pas l'usure normale ni les dommages consécutifs à un accident, une utilisation incorrecte ou abusive.

* Enregistrement sur le site dans les 30 jours*

Acceptation des conditions.

Cela n'affecte pas vos droits légaux.

Vielen Dank, dass Sie sich für Triton entschieden haben. Diese Anleitung enthält wichtige Informationen für das sichere und effektive Arbeiten mit diesem Produkt. Bitte lesen Sie diese Anleitung sorgfältig durch, um den größtmöglichen Nutzen aus dem einzigartigen Design dieses Produkts ziehen zu können.
Bewahren Sie diese Anleitung griffbereit auf und sorgen Sie dafür, dass alle Benutzer dieses Geräts sie gelesen und verstanden haben.

INHALT

Symbole	33
Teileliste	33
Sicherheit	34
Montage	35
Garantie	42

SYMBOLE



Gehör-, Augen- und Atemschutz tragen



Erfüllt die relevanten Gesetze und Sicherheitsnormen.



Warnhinweis



Verwenden Sie das Gerät erst, nachdem Sie die Gebrauchsanweisung sorgfältig durchgelesen und verstanden haben

TEILELISTE

Tischkonstruktion

1. Langer Auflegearm (2)
2. Kurze Auflegearmeinheit (2)
3. Skala (2)
4. Verstrebung (2)
5. Eckverbindungsstück (4)
6. Innere Auflagekonsole (kleiner) (2)
7. Äußere Auflagekonsole (größer) (2)
8. Anschlagseinheit (1)
9. Verstrebungshalterung (4)
10. Flanschmutter M6 (14)
11. Sechskantschraube M6 x 10 (20)
12. Sechskantmutter M6 (8)
13. Unterlegscheibe M6 (20)
14. Schraube M6x16 (4)
15. Anschlagklammereinheit (2)

Außenschielenkonstruktion

16. Außenschiene (1)
17. Bein (2)
18. Fußstütze (2)
19. Beinplatte (4)
20. Beinklammereinheit (2)
21. Sechskantschraube M6 x 40 (6)
22. Nyloc-Mutter M6 (6)
23. Kreuzschlitzschraube M4 x 10 (4)
24. Vierkantmutter M4 (4)
25. Höhenverstellung (2)
26. Schlossschraube M6 x 20 (2)
27. Drehknopf mit Mutter (2)
28. Abgeschrägte Fußkappe (2)
29. Flache Fußkappe (4)

Befestigungselemente, Beutel 2

Innenschielenkonstruktion

30. Innenschiene (1)
31. Halterung (2)
32. Drehvorrichtung (2)
33. Vordere Stützleiste (1)
34. Hintere Stützleiste (1)
35. Flanschmutter M6 (2)
36. Unterlegscheibe M6 (4)
37. Nyloc-Mutter M6 (6)
38. Schlossschraube M6 x 20 (2)
39. Drehknopf mit Mutter (2)
40. Schlossschraube M6 x 12 (4)
41. Verschlusschnalle (2)
42. Sechskantschraube M6 x 45 (2)
43. Kreuzschlitzschraube M6 x 10 (2)

Befestigungselemente, Beutel 3

ALLGEMEINE SICHERHEITSVORSCHRIFTEN



WARNHINWEIS. Lesen Sie alle Gebrauchs- und Sicherheitsanweisungen. Die Nichtbeachtung der nachfolgenden Anweisungen könnte zu schweren Verletzungen und/oder Schäden am Werkzeug oder Eigentum führen.

Bewahren Sie diese Gebrauchs- und Sicherheitsanweisungen zur späteren Einsicht auf.

Der Begriff „Elektrowerkzeug“ in den nachfolgenden Warnhinweisen bezieht sich sowohl auf netzbetriebenes Elektrowerkzeug (mit Netzkabel) als auch auf batteriebetriebenes Elektrowerkzeug (ohne Netzkabel).

1. Arbeitsbereich

- Den Arbeitsbereich sauber und gut ausgeleuchtet halten. Unaufgeräumte und schlecht beleuchtete Arbeitsbereiche stellen eine Unfallgefahr dar.
- Elektrowerkzeuge nicht in explosionsgefährdeten Bereichen verwenden, wie z.B. in Gegenwart entzündlicher Flüssigkeiten, Gase oder Staub. Elektrowerkzeuge erzeugen Funken, die Staub oder Dämpfe entzünden können.
- Während der Arbeit mit einem Elektrowerkzeug Kinder und umstehende Personen fernhalten. Ablenkungen können dazu führen, dass Sie die Kontrolle verlieren.

2. Elektrische Sicherheit

- Der Stecker des Elektrowerkzeuges muss in die Steckdose passen. Der Stecker darf in keiner Weise modifiziert werden. Niemals Zwischenstecker bei geerdeten Elektrowerkzeugen verwenden. Unveränderte Stecker und passende Steckdosen verringern das Risiko eines elektrischen Schlages.
- Körperkontakt mit geerdeten Oberflächen wie Rohren, Heizkörpern, Herden und Kühlschränken vermeiden. Es besteht ein erhöhtes Risiko durch elektrischen Schlag, wenn Ihr Körper geerdet ist.
- Elektrowerkzeuge von Regen oder Nässe fernhalten. Das Eindringen von Wasser in ein Elektrowerkzeug erhöht das Risiko eines elektrischen Schlages.
- Das Kabel nicht zweckentfremden. Das Kabel nie zum Tragen oder Ziehen des Elektrowerkzeuges verwenden und zum Ziehen des Netzsteckers nicht am Kabel ziehen. Das Kabel von Hitze,

Öl, scharfen Kanten oder sich bewegenden Geräteteilen fernhalten. Beschädigte oder verwickelte Kabel erhöhen das Risiko eines elektrischen Schlages.

- Beim Arbeiten mit einem Elektrowerkzeug im Freien ein für den Außenbereich geeignetes Verlängerungskabel verwenden, weil sich dadurch das Risiko eines elektrischen Schlages verringert.
- Wenn der Betrieb des Elektrowerkzeuges in feuchter Umgebung unvermeidbar ist, einen Fehlerstromschutzschalter verwenden. Der Einsatz eines Fehlerstromschutzschalters vermindert das Risiko eines elektrischen Schlages.

3. Persönliche Sicherheit

- Achten Sie darauf, was Sie tun und lassen Sie Ihren gesunden Menschenverstand walten, wenn Sie mit einem Elektrowerkzeug arbeiten. Verwenden Sie keine Elektrowerkzeuge, wenn Sie müde sind oder unter dem Einfluss von Drogen, Alkohol oder Medikamenten stehen. Ein Augenblick der Unachtsamkeit beim Betrieb von Elektrowerkzeugen kann zu ernsthaften Personenschäden führen.
- Tragen Sie Schutzausrüstung und immer eine Schutzbrille. Das Tragen von angemessener Schutzausrüstung wie Staubmaske, rutschfesten Sicherheitsschuhen, Schutzhelm oder Gehörschutz verringert das Verletzungsrisiko.
- Vermeiden Sie versehentliches Starten. Stellen Sie vor Einstecken des Steckers sicher, dass der Ein/Aus-Schalter in der Aus-Position ist. Das Tragen von Elektrowerkzeugen mit dem Finger auf dem Schalter oder der Netzanschluss bei eingeschaltetem Werkzeug stellen eine Unfallgefahr dar.
- Entfernen Sie Einstellwerkzeuge oder Schraubenschlüssel, bevor Sie das Elektrowerkzeug einschalten. Ein Werkzeug oder Schlüssel, der sich an einem sich drehenden Geräteteil befindet, kann zu Verletzungen führen.
- Strecken Sie sich nicht zu weit. Sorgen Sie stets für guten Halt und Gleichgewicht. Dadurch haben Sie in unerwarteten Situationen eine bessere Kontrolle über das Elektrowerkzeug.
- Tragen Sie geeignete Kleidung. Tragen Sie keine lose Kleidung oder Schmuck. Halten Sie Haare, Kleidung und Handschuhe von beweglichen

Geräteteilen fern.

- Wenn Einrichtungen zum Anschluss von Staubabzug- oder Sammelvorrichtungen vorhanden sind, sorgen Sie dafür, dass diese ordnungsgemäß angeschlossen und verwendet werden. Die Verwendung derartiger Vorrichtungen kann mit Staub verbundene Risiken verringern.

4. Verwendung und Pflege von Elektrowerkzeugen.

- Überbeanspruchen Sie das Elektrowerkzeug nicht. Verwenden Sie für den Verwendungszweck geeignetes Elektrowerkzeug. Das richtige Elektrowerkzeug erledigt die Aufgabe besser und sicherer, wenn es im angegebenen Leistungsbereich verwendet wird.
- Das Elektrowerkzeug nicht verwenden, wenn es sich nicht mit dem Schalter ein- und ausschalten lässt. Ein Elektrowerkzeug, das nicht mit dem Schalter kontrolliert werden kann, ist gefährlich und muss repariert werden.
- Vor der Veränderung von Einstellungen, Austausch von Zubehör oder Aufbewahren von Elektrowerkzeugen den Stecker aus der Netzsteckdose ziehen. Diese präventiven Schutzmaßnahmen reduzieren das Risiko eines versehentlichen Einschaltens des Elektrowerkzeuges.
- Elektrowerkzeuge, die nicht verwendet werden, kindersicher aufbewahren und nicht zulassen, dass Personen, die mit dem Werkzeug oder diesen Anweisungen nicht vertraut sind, das Werkzeug benutzen. Elektrowerkzeuge in den Händen ungeschulter Verwender sind gefährlich.

MONTAGE

MONTAGE DES TISCHES UND DES PARALLELANSCHLAGS

SCHRITT 1

Benutzen Sie die Befestigungselemente aus dem Befestigungselemente-Beutel 1 und führen Sie je 6 Flanschmutter (10) in die langen Auflegearme (1), wie in Einschubbild 1 (Abb. 1) gezeigt.

Ordnen Sie die zwei langen und die zwei kurzen Auflegearme wie auf Abb. 1 gezeigt an. Achten Sie dabei darauf, dass alle Flanschmutter nach innen zeigen.

Stecken Sie die Eckblöcke der kurzen Auflegearme (2) in die Enden der langen Auflegearme

e. Wenn Sie das Elektrowerkzeug unbeaufsichtigt lassen, dann sollten Sie immer den Stecker aus der Steckdose ziehen. Durch diese Vorsichtsmaßnahme wird das Risiko des versehentlichen Einschaltens des Werkzeugs durch ungeschulte Verwender reduziert.

f. Elektrowerkzeuge gut instandhalten. Auf Fehlausrichtung oder Verklemmen von beweglichen Teilen, beschädigte Teile und andere Umstände, die den Betrieb des Elektrowerkzeuges beeinträchtigen könnten, prüfen. Bei Beschädigung das Elektrowerkzeug vor dem Gebrauch reparieren lassen. Viele Unfälle werden durch unzulänglich instandgehaltene Elektrowerkzeuge verursacht.

g. Schneidwerkzeuge scharf und sauber halten. Ordnungsgemäß instandgehaltene Schneidwerkzeuge mit scharfen Schnittkanten verklemmen weniger leicht und lassen sich besser kontrollieren.

h. Verwenden Sie Elektrowerkzeug, Zubehör, Werkzeugeinsätze usw. entsprechend diesen und den werkzeugspezifischen Anweisungen. Berücksichtigen Sie dabei die Arbeitsbedingungen und die auszuführende Tätigkeit. Der Gebrauch von Elektrowerkzeugen für andere als die vorgesehenen Arbeiten kann zu gefährlichen Situationen führen.

5. Wartung

- Lassen Sie Ihr Elektrowerkzeug nur von qualifiziertem Fachpersonal und nur mit Original-Ersatzteilen reparieren. Damit wird sichergestellt, dass die Sicherheit des Elektrowerkzeuges erhalten bleibt.

und klopfen Sie sie mit einem Gummi- oder Holzhammer o.ä. bis zum Anschlag hinein.

SCHRITT 2

Drehen Sie den Tisch auf einer ebenen Fläche um (mit der Oberseite nach unten, wie in Abb. 2) und bringen Sie die Eckverbindungsstücke (5) mithilfe der Sechskantschrauben (11) und Unterlegscheiben (13) locker an den Flanschmutter an. (Bringen Sie die Flanschmutter mit einem Schraubendreher in Position.)

Achten Sie darauf, dass die beiden bedruckten Eckverbindungsstücke mit den richtigen Kanten an demselben langen Auflegearm befestigt werden (Abb. 1).

Bringen Sie die Verstrebungshalterungen (9) mit Sechskantschrauben (11), Unterlegscheiben (13) und Sechskantmuttern (12) locker an den Verstrebungen (4) an. Siehe Einschubbild 2 (Abb. 1).

Positionieren Sie die Verstrebungen in einem Abstand von etwa 31,5 cm Abstand zu den Innenseiten des Rahmens (Abb. 2) und bringen Sie die Verstrebungen mit Sechskantschrauben und Unterlegscheiben locker an den übrigen Flanschmutter an. Ziehen Sie noch keine der Befestigungselemente fest.

Es sollten nun noch zwei Flanschmutter übrig sein. Diese können zu einem späteren Zeitpunkt z.B. zum Befestigen von Frässhablonen usw. verwendet werden (Abb. 9).

SCHRITT 3

Drehen Sie den Tisch mit der Oberfläche nach oben und setzen Sie die Skalen (3) zwischen den langen Auflegearmen, den Verstrebungshalterungen und den Eckverbindungsstücken ein. Positionieren Sie sie mit den 380-mm-Enden direkt am kurzen Auflegearm auf der Seite des Tisches, auf der sich die Australienkarte befindet. Schieben Sie die Skalen nach unten, bis sie in Position einrasten. Sie müssen dabei bündig mit der Oberseite der langen Auflegearme sein, wie in Einschubbild 3 (Abb. 1) dargestellt.

Drehen Sie den Tisch um (Oberfläche nach unten). Stellen Sie sicher, dass die Eckverbindungsstücke ganz in die Ecken eingeschoben sind und dass die Kunststoff-Eckblöcke sich noch immer vollständig in den Enden der Auflegearme befinden.

Ziehen Sie die 8 Schrauben, welche die Eckverbindungsstücke halten, fest – allerdings nicht übermäßig. (Ziehen Sie jedes Paar Schrauben nach und nach fest, damit der Rahmen sich nicht verzieht.)

Ziehen Sie dann die 8 Schrauben fest, die die Verstrebungshalterungen an den langen Auflegearmen halten. Zuletzt ziehen Sie die 4 Schrauben durch die Verstrebungen fest.

SCHRITT 4

Stecken Sie die beiden kleineren inneren Auflagekonsolen (6) in die Eckblöcke unter den 380-mm-Skalenwerten und ziehen Sie sie mithilfe der Senkschrauben (14) und Sechskantmuttern (12) fest. Die beiden längeren äußeren Auflagekonsolen (7) werden an den Eckblöcken nahe den 1220-mm-Skalenwerten angebracht (Abb. 1).

SCHRITT 5

Demontieren Sie die Anschlagklammereinheiten (15) und setzen Sie sie durch den Schlitz in der Anschlagseinheit (8) wieder zusammen (Abb. 1).

Drehen Sie den Tisch erneut mit der Oberfläche nach oben. Die Klammerkonstruktionen sollten gelöst sein, so dass Sie nun die quadratischen Füße an den Klammerschrauben in zwei der Tischeckblöcke absenken können.

Schieben Sie den Anschlag an den Auflegearmen entlang und positionieren Sie ihn an beliebiger Stelle.

Zum Arretieren ziehen Sie den Drehknopf an.

MONTAGE DER AUßENSCHIENE

SCHRITT 6

Führen Sie die Schlossschrauben (26) durch die Schlitz in den Beinen (17) und bringen Sie die Höhenverstellungen (25) und Drehknöpfe mit Muttern (27) an diesen an, wie in Abb. 3 dargestellt. Befestigen Sie die Füße (18) mithilfe der Beinplatten (19), Sechskantschrauben (21) und Nyloc-Muttern (22) an den Beinen.

Hinweis: Die Erhebungen an den Beinplatten müssen nach innen zeigen und die Beine berühren (siehe unteres Einschubbild, Abb. 3). Die Füße sollten von den Beinschlitz wegzeigen (Abb. 3).

Ziehen Sie die durch die Beine führenden Schrauben fest, bis die Füße sich leichtgängig bewegen lassen. Zur einfachen Aufbewahrung sind die Füße so konstruiert, dass sie sich leicht auf diesen Schrauben schwenken lassen.

SCHRITT 7

Drücken Sie die abgeschrägten Fußkappen (28) in die Beinöffnungen und achten Sie darauf, dass sie richtig ausgerichtet sind. Führen Sie die flachen Fußkappen (29) in die verbleibenden Rohrenden ein.

SCHRITT 8

Führen Sie die Kreuzschlitzschrauben (23) und Vierkantschrauben (24), wie auf dem oberen Einschubbild (Abb. 3) dargestellt, durch die Löcher in den Beinklammereinheiten (20) und ziehen Sie sie nur sehr leicht an. Stecken Sie die Einheiten auf die Enden der Außenschiene (16) und positionieren Sie die Schrauben dabei in den Öffnungen.

Lösen Sie die großen Drehknöpfe und richten Sie die Aussparungen der Klammern mit den quadratischen Aussparungen im Auflegearm aus. Führen Sie die Beine durch die Aussparungen des Auflegearms und ziehen Sie zum Befestigen die großen Drehknöpfe an. Ziehen Sie nun die Kreuzschlitzschrauben (23) an. Schieben Sie die Höhenverstellungen an den Beinschlitz hoch, bis sie die Außenschiene berühren, und ziehen Sie sie in Position fest. Durch die Höhenverstellungen lässt sich die richtige Höhe auch bei späteren Aufbauten einstellen; zudem wird ein Verrutschen der Schiene unter hoher Last verhindert.

ANBRINGUNG DER INNENSCHIENE

SCHRITT 9

Befestigen Sie die Halterungen (31) mithilfe der kurzen Schlossschrauben (35), der Unterlegscheiben (13) und der Nyloc-Muttern (22) locker an den Verbindungsstücken der Innenschiene (30) (Abb. 4). Noch nicht festziehen. Achten Sie auf die Ausrichtung der Verbindungsstücke in Bezug auf den langen Überhang der Innenschiene (Abb. 4).

Bringen Sie die langen Schlossschrauben (26) und die Drehknöpfe mit Muttern (27) locker an den Halterungen an (Abb. 4).

Lösen Sie die großen Drehknöpfe an den Drehvorrichtungen (32) mit nur einer Umdrehung und führen Sie sie in die Enden der Innenschiene ein. Sorgen Sie dafür, dass die Drehanker nach oben zeigen und ziehen Sie die Knöpfe gut fest.

SCHRITT 10

Bringen Sie die beiden Verschlusschnallen (36) mit den Sechskantschrauben (37) und den Nyloc-Muttern (22) an den Schnallenhaken an. Stellen Sie sicher, dass die rechteckigen Öffnungen in den Schnallen korrekt ausgerichtet sind (Abb. 4). Ziehen Sie die Schrauben an, bis die Schnallen mäßig fest sitzen.

SCHRITT 11

Bringen Sie die hintere (34) und vordere Stützleiste (33) an der linken Seite (bei Betrachtung von vorne, d.h. von der Seite mit dem Schalterkasten aus) des Workcentres an. Die Stützleisten sind untereinander austauschbar. Die langen Schenkel müssen genau auf die Außenseiten der Workcentre-Leisten passen (Abb. 5).

Benutzen Sie am oberen Ende beider Stützleisten die Schrauben, Unterlegscheiben und Muttern, die das linke Tragrohr am Workcentre in Position halten. Am unteren Ende der Stützleisten verwenden Sie die Kreuzschlitzschrauben (38) und Flanschmutter (10). Ziehen Sie die Schrauben noch nicht fest.

Hinweis: Falls Sie mit einem MK3-Workcentre oder einem älteren Modell der 2000er Serie (vor Seriennummer 305000) arbeiten, dann müssen Sie die niedrigeren Löcher durch die Schenkel der Workcentre-Leisten bohren. Stellen Sie sicher, dass Sie die Löcher wie auf dem Einschubbild in Abb. 5 dargestellt bohren, um die Höhenverstellung der Stützleisten voll ausnutzen zu können.

Bohren Sie den Mittelpunkt der Löcher mittig an und bohren Sie 6,5 mm große Löcher.

Bringen Sie die Innenschiene am Workcentre an, indem Sie die Köpfe der Schlossschrauben in die Schlüsselochöffnungen in den Stützleisten stecken (Abb. 6). Ziehen Sie die Drehknöpfe fest und ziehen Sie dann provisorisch die vier Nyloc-Muttern (12) an, durch welche die Innenschiene an den Stützleisten gehalten wird.

AUSRICHTUNG DER SCHIENEN

SCHRITT 12

Bei den Workcentern der 2000er Serie ziehen Sie die Beine des Workcentres diagonal nach außen, um dem Tisch eine hohe Standfestigkeit auf dem Untergestell zu verleihen.

Platzieren Sie die Außenschiene im Abstand von etwa 70 cm parallel zur Innenschiene. Legen Sie den Tisch auf die Schienen; die inneren (kleineren) Auflagekonsolen müssen sich dabei auf der Innenschiene befinden. Den Tisch immer auf diese Weise aufbauen. Schieben Sie den Tisch ganz in die jeweilige Endposition seines Verfahrensweges und korrigieren Sie die Stellung der Außenschiene. Durch die in die Länge gezogenen äußeren Auflagekonsolen ist diese Einstellung nicht entscheidend.

SCHRITT 13 – Ausrichtung der Innenschienenhöhe

Als nächstes gilt es, die Höhe der Innenschiene feineinzustellen. Bringen Sie den Anschlag des Ausziehtisches so am Schiebetisch an, dass er bis über den Workcentre-Tisch hinaus reicht (Abb. 12). Lösen Sie die Schraube am vorderen Tragrohr und stellen Sie die Höhe der vorderen Stützleiste ein, bis sich die Unterseite des Anschlags etwa 0,5 – 1 mm über dem Workcentre-Tisch befindet. Schieben Sie den Tisch ans hintere Ende des Workcentres und stellen Sie die Höhe der hinteren Stützleiste ein. Ziehen Sie alle Schrauben, mit denen die Stützen an den Workcentre-Leisten angebracht sind, fest.

SCHRITT 14 – Ausrichtung der Außenschienenhöhe

Stellen Sie nun die Höhe der Außenschiene ein, bis der Anschlag waagrecht sowie parallel zum Workcentre-Tisch ist.

Prüfen Sie den Tisch über seinen gesamten Fahrweg auf diagonales Kippen auf den Schienen hin und nehmen Sie, wenn nötig, eine Feineinstellung der Außenschienenhöhe vor. Passen Sie die Höhenverstellung an den Außenschienenbeinen an, so dass sie in der richtigen Höhe einrasten.

Lassen Sie die hintere und vordere Verschlusschnalle einrasten, wenn der Schiebetisch sich auf halbem Wege entlang der Schienen befindet (Abb. 7).

Verstellen Sie die Kreuzschlitzschrauben, bis die Köpfe in die rechteckigen Öffnungen hineinreichen und der Tisch nicht mehr angehoben werden kann. (Um diese Einstellungen vorzunehmen, müssen die Schnallen geöffnet und der Tisch ausreichend angehoben werden.)

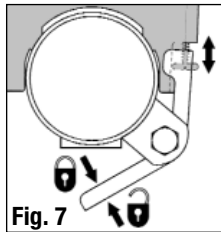

SCHRITT 15 – Feineinstellung der Innenschiene

Im letzten Schritt wird die Position der Innenschiene in der Horizontalebene feineingestellt, wodurch die Genauigkeit der Skalen des Ausziehtisches gewährleistet wird.

Workcentre der 2000er Serie: Der Ausziehtisch sollte montiert und gesichert und der Parallelanschlag entfernt sein. Führen Sie den Standardparallelanschlag des Workcentres ein und stellen Sie ihn mithilfe der Eichstriche an den Workcentre-Leisten auf 500 mm ein.

Lösen Sie die vier Nyloc-Muttern an den Halterungen der Innenschiene und verstellen Sie die Innenschiene seitwärts, bis sowohl die vordere als auch die hintere Skala genau 500 mm anzeigen, wenn man von der Vorderseite des Workcentre-Parallelanschlags aus peilt. Ziehen Sie die vier Muttern an und entfernen Sie den Parallelanschlag des Workcentres.

MK3-Workcentre: Ziehen Sie den Anschlag des Ausziehtisches über den Workcentre-Tisch aus, bis die Spitze plan mit dem linken Rand des Sägeschlitzes ist. Überprüfen Sie die Parallelität, indem Sie den Ausziehtisch so schieben, dass die Anschlagsspitze entlang des Sägeschlitzes läuft. Lösen Sie die vier Nyloc-Muttern an den Halterungen der Innenschiene und passen Sie die Position der Schiene an, bis die Anschlagsspitze an beiden Enden des Fahrwegs des Tisches perfekt mit dem Sägeschlitz ausgerichtet ist.

Um einen akkuraten Skalenwert zu erhalten, positionieren Sie den Ausziehtisch mit der vorderen Skala plan mit der Vorderseite des Sägeblatts und messen Sie von den Sägezähnen, um den Skalenwert zu überprüfen. Passen Sie, wenn nötig, die Position der Innenschiene an, bis die Skalen präzise sind. Achten Sie dabei darauf, dass die Schiene an beiden Enden genau im gleichen Abstand verschoben wird.

Überprüfen Sie abschließend nochmals die parallele Ausrichtung und Skalengenauigkeit, indem Sie die oben beschriebenen Schritte wiederholen oder einen Probeschnitt vornehmen.

Ihr Maxi-Ausziehtisch mit Schiebeschlitten ist nun vollständig montiert und einsatzbereit.

Benutzung der Niederhalter

Beim Bearbeiten von großen oder unhandlichen Werkstücken müssen Sie in sämtlichen Schiebetischfunktionen Ihr Werkstück durch Niederhalter sichern.

Drehen Sie die Anschlagsklammern, bis die Niederhalterfüße über das Werkstück hinausragen. Stellen Sie den Anschlag fest und senken Sie die Füße durch Drehen der Rändelräder im Uhrzeigersinn ab, bis die Füße fest auf dem Werkstück aufliegen (Abb. 8).

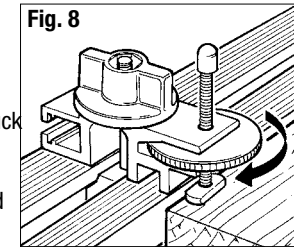

Anbringung von Zubehör am Anschlag

Im Befestigungselemente-Beutel 1 wurden zwei zusätzliche Flanschmuttern mitgeliefert, mit denen Zubehör oder Hilfsanschlüsse am Parallelanschlag angebracht werden können. Drehen Sie Anschlagsklammern, sodass die Rückseite plan mit der Vorderseite des Parallelanschlags ist. Führen Sie die Flanschmuttern in die Schlitz ein und befestigen Sie Ihr Zubehörteil mit M6-Schrauben (nicht mitgeliefert).

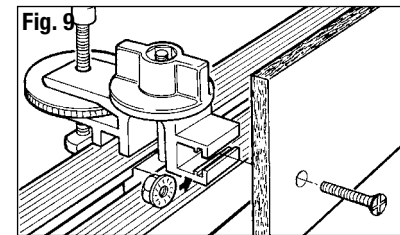

BEDIENUNG – Festgestellter Tisch

Stellen Sie den Tisch mithilfe der vorderen und hinteren Verschlusschnallen fest und bringen Sie den Parallelanschlag an (Abb. 10). Legen Sie die Breite fest, indem Sie die Skalen von der Vorderseite des Anschlags aus ablesen.

Achten Sie darauf, dass der Anschlag stets parallel zum Sägeblatt angebracht ist.

Drehen Sie die Niederhalter um, sodass sie nicht über das Werkstück hinausragen.

Stellen Sie sicher, dass die Schutzhaube auf das Werkstück abgesenkt ist. Halten Sie das Sägegut immer gegen den Anschlag gedrückt.

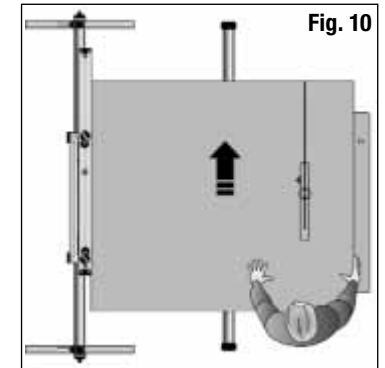

Beim Längsschneiden großer Werkstücke stellen die Kunststoff-Stopper an den Enden der Innenschiene eine zusätzliche Abstützmöglichkeit dar. Bei sehr großen Werkstücken ist der Triton-Mehrzweckstand besser geeignet (Abb. 11). Lassen Sie sich ansonsten von jemandem helfen.

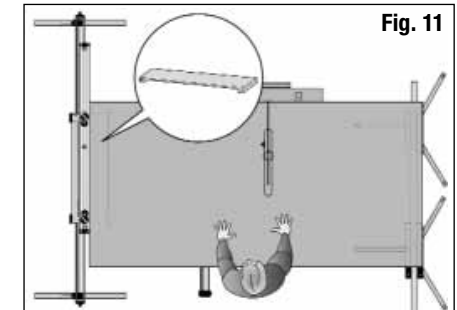

Zum Längsschneiden dünner Werkstücke ist es möglicherweise angezeigt, eine Eckabstützung (Einschubbild, Abb. 11) am Parallelanschlag anzubringen, um zu verhindern, dass die Ecke des Werkstücks sich in den Tischöffnungen verkantet.

MK3-Workcentre: Um Längsschnitte im Bereich von 26 cm – 38 cm vorzunehmen, klemmen Sie einen 120 cm langen und 20 cm breiten Holzblock mit den Niederhaltern an den Anschlag des Ausziehtisches. Denken Sie beim Einstellen der gewünschten Breite daran, 20 cm hinzuzufügen.

BEDIENUNG – Schiebeschlitten

- Schieben Sie den Ausziehtisch vor dem Schneiden immer zunächst über die gesamte Länge der Schienen. Überprüfen Sie, dass der Parallelanschlag am Sägeblatt vorbeiläuft und nicht gegen den Workcentre-Tisch stößt oder an ihm hochrutscht. Überprüfen Sie, dass der

Schiebeschlitten nicht auf seinen Schienen wackelt. Passen Sie, wenn nötig, die Höhe der Außenschiene an.

- Verwenden Sie möglichst immer die Niederhalter.

Querschneiden

Bringen Sie den Parallelanschlag in Position (Abb. 12). Achten Sie beim Festziehen der Klammern darauf, dass der Anschlag ganz zur Außenkante des Tisches gezogen wird, um absolute Rechteckigkeit zu erzielen.

Zum Abmessen von Längen bis 122 cm können Sie das Ende des Werkstücks auf den jeweiligen Skalenwert ausrichten. Für größere Werkstücke führen Sie die Anschlagsspitze gegen die Sägeblattzähne und richten Sie so eine Schnittmarkierung am Werkstück aus.

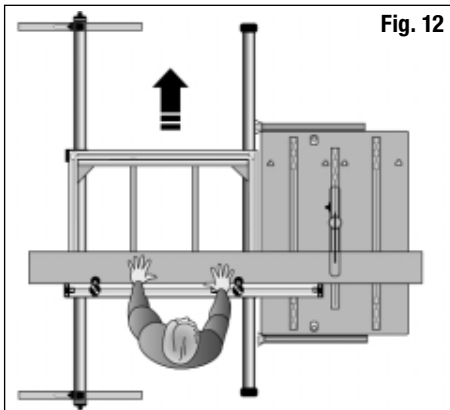

Hinweis: Wenn Sie verhindern möchten, dass die Anschlagsspitzen mit der Zeit weggeschnitten werden (sie sind extra dafür konstruiert), dann nutzen Sie die vorhandenen Schraubenlöcher, um eine kleine, hölzerne Anschlagsspitze anzubringen.

Plattenschneiden

Diese Position erlaubt, je nach Größe der Säge, eine Höchstbreite von etwa 122 cm. Bringen Sie den Anschlag in Position (Abb. 13). Sorgen Sie vor dem Festziehen der Klammern dafür, dass er ganz zur Außenkante des Tisches gezogen wird, um absolute Rechteckigkeit zu gewährleisten.

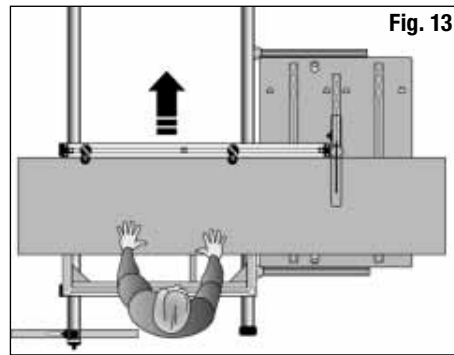

Winkelschneiden

Winkel können geschnitten werden, wenn der Anschlag im stumpfen Winkel (Abb. 14) oder im spitzen Winkel (Abb. 15) eingestellt wird, wobei sich das Werkstück vor (Abb. 14) oder hinter (Abb. 15) dem Anschlag befinden kann.

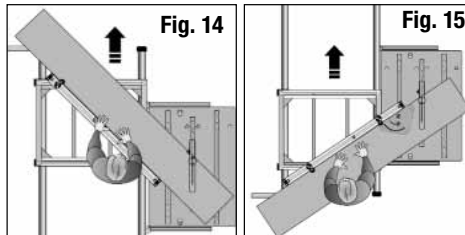

Sie können den Workcentre-Winkelmesser benutzen, um den gewünschten Gehrungswinkel einzustellen. Führen Sie ihn in den Winkelmesserschlitze (Abb. 15) und richten Sie den Anschlag des Ausziehtisches in der am besten für Ihr Werkstück geeigneten Position auf den Winkelmesser aus. Entfernen Sie dann den Winkelmesser.

Schrägschneiden

Für leichte Abschrägungen an großen Werkstücken (z.B. Türen) stellen Sie den Anschlag des Ausziehtisches auf Plattensägenmodus und setzen Sie einen Holzblock gegen den Anschlag (Abb. 16).

Abschrägungen können auch mithilfe des abgewinkelten Parallelanschlags geschnitten werden (Abb. 17). Der benötigte Winkel lässt sich mit dem Workcentre-Winkelmesser einstellen, wie unter „Winkelschneiden“ (Abb. 14) beschrieben. Zur Ermittlung des richtigen Schrägwinkels wird ein Holzblock mit parallel verlaufenden Kanten benötigt, um den Abstand zwischen Anschlag und Winkelmesser auszugleichen.

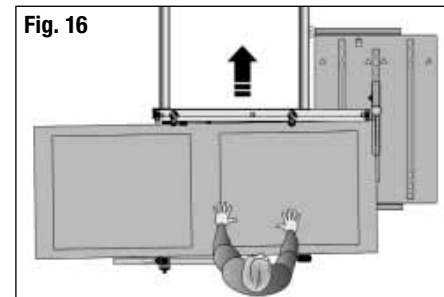

Wenn die Niederhalter des Anschlags das Sägegut beim Schrägschneiden nicht ausreichend fixieren, dann müssen Sie zusätzliche Hilfsmittel zur Befestigung des Werkstücks am Schiebeschlitten einsetzen.

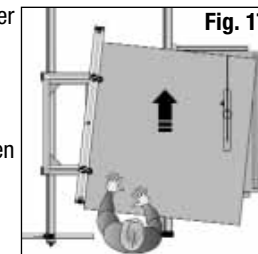

VERWENDUNG MIT EINEM OBERFRÄSENTISCH

Kantenfräsen und Nutfräsen können mit einem Triton-Oberfräsentisch in allen Betriebsarten durchgeführt werden.

Kantenfräsen

Benutzen Sie zum Kantenfräsen von Werkstücken mit einer Breite bis zu 122 cm und beliebiger Länge die Einstellung für den festgestellten Tisch (Abb. 18).

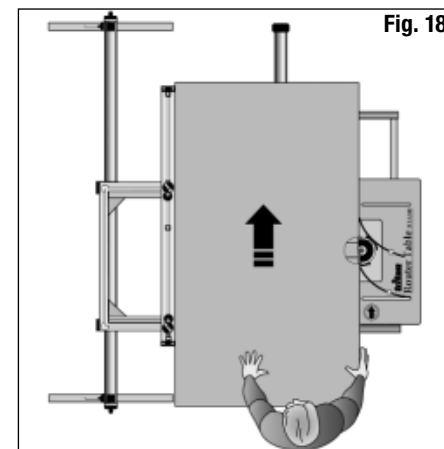

Stellen Sie den Ausziehtisch auf die gewünschte Breite ein, indem Sie den Abstand vom Fräser zum Anschlag messen oder einen Probeschnitt vornehmen.

Stellen Sie bei älteren Modellen der Oberfräsen- oder Stichsägtische das hintere Ende des Fräsenstischanschlags plan mit dem Fräser und den vorderen Hilfsanschlag auf die maximale Schnitttiefe ein.

Bei Gebrauch des Oberfräsentisch-Modells RTA300 entfernen Sie den Anschlag und bringen Sie die Schutzhaube an der Tischoberfläche an.

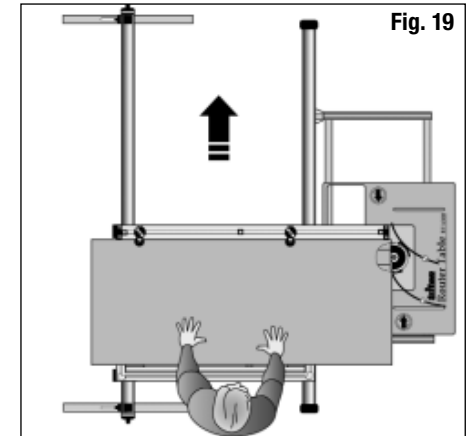

Führen Sie Ihr Werkstück immer am Anschlag des Ausziehtisches und nicht am Fräsanschlag entlang. Verwenden Sie zum Planschleifen langer Kanten den Schiebeschlittenmodus und positionieren Sie den Anschlag des Ausziehtisches wie in Abb. 19 dargestellt. Benutzen Sie den Anschlag des Ausziehtisches, um das Werkstück auszurichten und stellen Sie den Fräsanschlag, falls dieser angebracht wurde, so ein, dass er das Werkstück nicht berührt.

Nutfräsen

Nutfräsen ist in allen Betriebsarten möglich. Spannen Sie im Schiebeschlittenmodus eine hölzerne Latte an den Anschlag des Ausziehtisches und ziehen Sie sie bis über den Fräser hinaus (Abb. 20). Führen Sie die Latte durch den Fräser, um eine Peilkerbe zu schaffen und um ein Ausreißen des Werkstücks zu verhindern.

Für lange Nuten im Schiebeschlittenmodus bringen Sie den Anschlag des Ausziehtisches in die Vorderposition (am weitesten von Ihnen entfernt) (Abb. 19).

Längere Nutenschnitte können in der Betriebsart mit festgestelltem Tisch ausgeführt werden (Abb. 18). Falls Sie den Oberfräseschild ohne die Schutzhaube benutzen, lassen Sie stets besonders große Vorsicht walten.

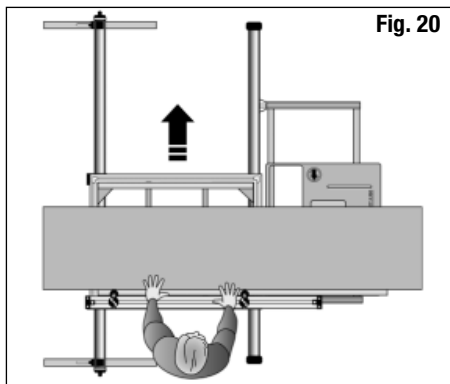

Bei großen, unhandlichen Objekten (z.B. schweren Treppenwangen) muss die Oberfräse gegebenenfalls mit der Hand gehalten und gegen ein Führungsteil geführt werden, das am Werkstück festgespannt ist.

GARANTIE

Zur Registration Ihrer Garantie besuchen Sie bitte unsere Website www.tritontools.com* und geben Sie dort Ihre Details ein.

Diese werden dann in unserer Postversandliste aufgenommen (wenn nicht anders angegeben), damit wir Sie über zukünftige Neueinführungen informieren. Ihre Details werden keinen dritten Parteien zugänglich gemacht.

KAUFINFORMATION

Datum des Kaufs: ____ / ____ / ____

Modell: ETA300

Seriennummer: _____

(Auf dem Motortypschild)

Behalten Sie Ihren Beleg als Kaufnachweis.

Triton Precision Power Tools garantiert dem Käufer dieses Produkts, dass Triton, wenn sich Teile innerhalb von 12 MONATEN ab Datum des Originalkaufs aufgrund defekter Materialien oder unzulänglicher Arbeitsausführung als defekt erweisen, das defekte Teil nach eigenem Ermessen entweder reparieren oder ersetzen wird.

Diese Garantie erstreckt sich nicht auf kommerzielle Verwendung oder normalen Verschleiß oder Schäden infolge von Unfall, Missbrauch oder unsachgemäßem Gebrauch.

* Registrieren Sie sich online innerhalb von 30 Tagen.

Bedingungen gelten.

Ihre gesetzlich festgelegten Rechte werden hierdurch nicht beeinträchtigt.

Grazie per aver acquistato quest'utensile Triton. Queste istruzioni contengono informazioni utili per il funzionamento sicuro ed affidabile del prodotto.

Per essere sicuri di utilizzare al meglio il potenziale dell'utensile si raccomanda pertanto di leggere a fondo questo manuale. Conservare il manuale in modo che sia sempre a portata di mano e accertarsi che l'operatore dell'elettrotensile lo abbia letto e capito a pieno.

CONTENUTO

Simboli	43
Parti Lista	43
Sicurezza	44
Montaggio	45
Garanzia	51

SIMBOLI



Indossare sempre protezioni per le orecchie, gli occhi e le vie respiratorie



Avvertenza



Il prodotto è conforme alle vigenti normative e norme di sicurezza applicabili



Non usare l'apparecchio prima di aver letto e capito tutte le istruzioni d'uso

PARTI LISTA

Montaggio Banco

1. Estrusione lunga (2)
 2. Estrusione corta (2)
 3. Scala Metrica (2)
 4. Sbarre di Supporto (2)
 5. Staffa Angolare (4)
 6. Cuscinetto Interno (2)
 7. Cuscinetto Esterno (2)
 8. Guida di Assemblaggio (1)
- ### Sacchetto di Elementi da Fissaggio 1
9. Staffa di Sostegno (4)
 10. Dado Flangia M6 (14)
 11. Bullone Esagonale M6x10 (20)
 12. Dado Esagonale M6 (8)
 13. Rondella M6 (20)
 14. Vite M6x16 (4)
 15. Morsa di Assemblaggio Guida (2)

Assemblea Rotaia Esterna

16. Rotaia Esterna (1)
 17. Gamba (2)
 18. Piede (2)
 19. Staffa di Sostegno Gamba (4)
 20. Morsa di Assemblaggio Gamba (2)
- ### Sacchetto di Elementi da Fissaggio 2
21. Bullone Esagonale M6x40 (6)
 22. Dado Nyloc (6)
 23. Vite M4x10 (4)
 24. Dado Quadro M4 (4)
 25. Dado Arresto Altezza (2)
 26. Bullone della Rotella M6x20 (2)
 27. Manopola Rotonda con Dado (2)
 28. Ferma Tubo ad Angolo (2)
 29. Ferma Tubo Piatto (4)

Assemblea Rotaia Interna

30. Rotaia Interna (1)
 31. Staffa di Supporto (2)
 32. Assemblea Anti-scivolo (2)
 33. Staffa a Pannello Frontale (1)
 34. Staffa a Pannello Posteriore (1)
- ### Sacchetto di Elementi da Fissaggio 3
10. Dado Flangia M6 (2)
 13. Rondella M6 (4)
 22. Dado Nyloc M6 (6)
 26. Bullone della Rotella M6x20 (2)
 27. Manopola Rotonda con Dado (2)
 35. Bullone della Rotella M6x12 (4)
 36. Fermo di Chiusura (2)
 37. Bullone Esagonale M6x45 (2)
 38. Vite M6x10 (2)

NORME DI SICUREZZA GENERALI

AVVERTENZA: Leggere ed assimilare tutte le istruzioni. La non osservanza delle seguenti istruzioni può causare scosse elettriche, incendi e/o lesioni gravi.

Conservare tutte le avvertenze di pericolo e le istruzioni operative per ogni esigenza futura.

Il termine "elettroutensile" si riferisce all'utensile a rete fissa (con filo) o un utensile a batteria (senza filo).

1. Area di lavoro.

- Mantenere l'area di lavoro pulita e adeguatamente illuminata. Il disordine e le zone di lavoro non illuminate possono essere fonte di incidenti.
- Non usare gli elettroutensili in presenza di atmosfere esplosive, come liquidi, gas e polveri infiammabili. Gli elettroutensili producono scintille che potrebbero accendere le polveri o i fumi.
- Tenere altre persone e i bambini a distanza di sicurezza durante l'impiego dell'utensile elettrico. Eventuali distrazioni potrebbero far perdere il controllo dell'utensile all'operatore.

2. Sicurezza elettrica

- Le spine degli elettroutensili devono essere compatibili con le prese di corrente. Non modificare in alcun modo la spina dell'elettroutensile. Non usare adattatori con gli elettroutensili dotati di collegamento di messa a terra. L'uso delle spine originali non modificate e delle prese corrispondenti ridurrà il rischio di scosse elettriche.
- Evitare il contatto del corpo con le superfici collegate a massa come i tubi, i radiatori, le cucine e i frigoriferi. Se il corpo dell'operatore è collegato alla terra o alla massa il rischio di scosse elettriche è maggiore.
- Non esporre gli elettroutensili alla pioggia e non lasciarli in ambienti umidi o bagnati. L'ingresso dell'acqua in una macchina utensile aumenta il rischio di scosse elettriche.
- Non usare il cavo in modo improprio. Non afferrare mai il cavo per trasportare, tirare o staccare l'elettroutensile dalla presa di corrente. Tenere il cavo lontano da fonti di calore, olio, e sostanze affini, bordi appuntiti o parti in movimento. I cavi danneggiati o attorcigliati aumentano il rischio di scosse elettriche.

- Qualora si voglia usare l'utensile all'aperto, usare cavi di prolunga compatibili con l'uso in ambienti esterni. Un cavo idoneo all'uso in ambienti esterni riduce il rischio di scosse elettriche.
- Se l'utilizzo di un elettroutensile in ambiente umido è inevitabile, utilizzare una fonte di alimentazione protetta da un dispositivo differenziale. L'uso di un dispositivo differenziale riduce notevolmente il rischio di scosse elettriche.

3. Sicurezza personale

- Quando si usa un elettroutensile lavorare sempre con la massima attenzione e concentrazione, lasciandosi guidare dal buon senso. Non usare mai un elettroutensile quando si è stanchi o sotto l'effetto di medicinali e/o sostanze alcoliche o stupefacenti. Quando si usa un elettroutensile un attimo di distrazione è sufficiente a causare gravi lesioni alle persone.
- Usare dispositivi per la protezione personale. Indossare sempre protezioni per gli occhi. I dispositivi per la sicurezza personale, come le mascherine antipolvere, le calzature di sicurezza antiscivolo, il casco e la cuffia, se usati in maniera appropriata, riducono i rischi di lesioni alle persone.
- Evitare l'avviamento accidentale. Garantire che l'interruttore è in posizione arresto (OFF) prima di attaccare la presa. Trasportare gli elettroutensili con il dito al di sopra dell'interruttore o attaccando l'elettroutensile con l'interruttore acceso, aumenta il rischio di incidenti.
- Rimuovere tutte le chiavi di regolazione e le chiavi inglesi prima di accendere l'elettroutensile. Una chiave inglese o una chiave di regolazione collegata a una parte in movimento dell'elettroutensile potrebbe causare lesioni alle persone.
- Non andare oltre l'altezza consentita. In qualsiasi momento mantenere i piedi poggiati su superfici solide e un punto di appoggio sicuro. Un buon equilibrio consente di avere il massimo controllo sull'elettroutensile nelle situazioni inaspettate.
- Vestirsi con abbigliamento adeguato. Non indossare abiti larghi o gioielli. Tenere i capelli, vestiti e guanti lontano da parti in movimento.
- Se il dispositivo utilizzato è dotato di bocchetta per l'aspirazione della polvere accertarsi che sia

collegato e utilizzato correttamente. L'uso di tali dispositivi riduce i rischi correlati alle polveri.

4. Maneggio ed impiego accurato di utensili elettrici

- Non forzare l'elettroutensile. Usare sempre l'elettroutensile corretto per il lavoro da eseguire. L'elettroutensile corretto sarà in grado di svolgere il lavoro in modo più efficiente e sicuro nell'ambito della gamma di potenza indicata.
- Non usare l'elettroutensile se l'interruttore di accensione non si accende e si spegne. Gli elettroutensili con un interruttore di accensione difettoso sono pericolosi e devono essere riparati immediatamente.
- Staccare la spina dalla presa di corrente prima di effettuare qualsiasi regolazione, sostituire gli accessori o riporre gli attrezzi a motore. Queste misure di sicurezza preventive riducono il rischio di avvio involontario.
- Conservare l'elettroutensile fuori dalla portata dei bambini e non lasciare che venga utilizzato da persone non adeguatamente addestrate e competenti nell'uso degli elettroutensili o che non abbiano letto questo manuale di istruzioni. Gli elettroutensili diventano estremamente pericolosi nelle mani di persone non addestrate.
- Scollegare sempre l'utensile quando lasciandolo incustodito. Tali misure di sicurezza preventive riducono il rischio di iniziare l'utensile involontariamente da parte di utenti inesperti.

MONTAGGIO

MONTAGGIO DEL BANCO & GUIDA PARALLELA

PRIMO PASSO

Usando gli elementi di fissaggio da sacchetto numero 1, inserire 6 Dadi a Flangia (10) in ogni Estrusione Lunga. Come mostrato in riquadro 1. (Figura 1)

Stendere le due lunghe estrusioni e le due corte estrusioni come mostrato in (Figura 1), assicurandovi che tutti i Dadi a Flangia sono rivolti verso l'interno.

Collegare i blocchi ad angolo delle estrusioni corte (2) nelle punte delle estrusioni lunghe e battere leggermente con un mazzuolo (o qualcosa di simile).

- Mantenere gli elettroutensili. Controllare per disallineamento o la legatura delle parti in movimento, la rottura di parti e altre condizioni che possono influire il funzionamento dell'apparecchio. In caso di danneggiamento, fare riparare prima dell'uso. Molti incidenti sono causati da una scarsa manutenzione dell'utensile.
- Mantenere le lame pulite e affilate. Gli utensili da taglio tenuti in buone condizioni operative e con i bordi taglienti affilati sono meno soggetti a bloccarsi e più facili da controllare.
- Utilizzare l'elettroutensile e tutti i componenti e gli accessori in conformità con le istruzioni di questo manuale e nella maniera prevista per ciascun tipo di utensile, tenendo conto delle condizioni lavorative e del compito da eseguire. L'utilizzo degli elettroutensili per fini diversi da quelli previsti rappresenta un rischio per le persone.

5. Assistenza

- Qualsiasi intervento sull'elettroutensile deve essere eseguito da personale qualificato utilizzando unicamente pezzi di ricambio compatibili e approvati. Ciò garantisce la sicurezza dell'utensile elettrico.

SECONDO PASSO

Girare il tavolo sotto sopra (a faccia in giù, come in Figura.2) su una superficie piana e leggermente allegare le Staffe ad Angolo (5), usando i Bulloni Esagonali (11) e le Rondelle (13) nei Dadi a Flangia. (Far scorrere i Dadi a Flangia in posizione usando un giravite)

Assicurare che le due staffe ad angolo sono serrate con i bordi corretti sulla stessa estrusione lunga (Figura.1)

Leggermente montare le Staffe di Sostegno (9) alle Sbarre di Supporto (4) usando i Bulloni Esagonali (11), le Rondelle (13) e i Dadi Esagonali (12). Illustrato in riquadro 2 (Figura 1).

Posizionare le staffe di supporto circa 315mm da i bordi del telaio (Figura 2) e leggermente allegare le staffe di supporto con i bulloni esagonali e le rondelle nei dadi a flangia che sono in rimanenza.

Non stringere ancora gli elementi di fissaggio. Ci dovrebbero essere ancora due dadi a flangia rimasti. Questi possono essere utilizzati più in la per il montaggio di trafori ecc...

TERZO PASSO

Girare il tavolo a faccia in su e inserire le scale metriche (3) tra gli estrusioni lunghe e le staffe di supporto e le staffe angolari. Posizionarle con le punte di 380mm contro la estrusione corta con la mappa di Australia a lato del tavolo. Spingere in giù le scale metriche fin quando si cliccano in posizione, allineare con la faccia superiore degli estrusioni lunghi, come illustrato in riquadro 3 in (Figura.1)

Girare il tavolo sotto sopra (faccia in giù). Assicurarsi che le staffe angolari sono inserite a fondo negli angoli, ed i blocchi d'angolo di plastica sono ancora pienamente inseriti nelle estremità degli estrusioni. Al punto di fissaggio, serrare gli otto bulloni mantenendo le staffe angolari in posizione. Non stringere eccessivamente. (Stringere ogni coppia di bulloni un pò alla volta, per assicurarsi di non distorcere il telaio). Poi stringere i bulloni mantenendo le staffe di supporto contro le estrusioni lunghe e infine serrare i 4 bulloni attraverso le sbarre di supporto.

QUARTO PASSO

Inserire I due cuscinetti interni (6) nei blocchi d'angolo al di sotto la scala metrica di lettura 380mm e serrare con le viti a testa svasata (14) e i dadi esagonali (12). I due cuscinetti esterni più lunghi (7) vanno montati ai blocchi d'angolo vicino la scala metrica a lettura 1220mm. (Figura.1)

QUINTO PASSO

Smontare la Morsa di Assemblea Guida (15) e rimontarla tramite il foro nella guida di assemblea (8) (Figura.1). Girare il tavolo a faccia in su ancora una volta. Con la morsa di assemblea allentata, abbassare i piedi delle punte quadrati sui perni di fissaggio in due dei blocchi d'angolo del tavolo. Spingere la guida lungo l'estrusioni per posizionarla dove preferite, e serrare la manopola rotonda per bloccarlo in posizione.

ASSEMBLEA DELLA ROTAIA A CUSCINO ESTERNO

SESTO PASSO

Inserire il bullone della rotella (26) tramite I fori nella gambe (17), e montare gli arresti altezza (25) e le manopole rotonde con dadi (27) al di sopra. Come illustrato in (Figura.3). Allegare i piedi (18) alle gambe usando le staffe di sostegno gamba (19), i bulloni esagonali (21) e i dadi Nyloc (22). Nota: i punti in rilievo sulle staffe di sostegno gamba devono essere rivolti verso l'interno, toccando le gambe (come illustrato su Fig. 3).. I piedi si devono rivolgere lontano dalle fessure gamba (Figura. 3).

Serrare il bullone che passa attraverso ogni gamba fino a quando i piedi si girano lisciamente. Il piede è progettato per ruotare intorno a questo bullone per una facile conservazione.

SETTIMO PASSO

Inserire e dare un colpo ai ferma tubi angolari (28) nel fondo delle gambe assicurando che sono orientate correttamente. Inserire i ferma tubi piatti(29) nei fori dei tubi rimanenti.

OTTAVO PASSO

Montare le viti a testa croce Phillips, non troppo strette (23) e i dadi quadrati (24) attraverso i fori nella Morsa di Assemblea (20) come illustrato nel riquadro superiore (Figura. 3).

Inserire le assemblee sulle punte della rotaia esterna (16) localizzando le viti nelle tacche. Allentare le grandi manopole rotonde e allineare i ritagli nelle morse con i ritagli quadatri sulla rotaia. Inserire le gambe attraverso i ritagli e serrare le manopole rotonde alla morsa.

Ora serrare le viti a croce Phillips (23). Far scorrere gli arresti altezza tra le fessure delle gambe fino a toccare la rotaia esterna e poi stringere in posizione. Aiutano a impostare l'altezza corretta per montaggi futuri, e servono come protezione contro lo slittamento

FISSAGGIO DELLA ROTAIA INTERNA

NOVESSIMO PASSO

Serrare leggermente le staffe di supporto (31) alle staffe sulla rotaia interna (30) utilizzando i bulloni della rotella (35), rondelle (13) e i dadi a Nyloc(22), (Figura. 4). Non stringere ancora. Notare l'orientamento delle staffe per quanto riguarda

lo sbalzo lungo della rotaia interna (Figura. 4). Leggermente fissare i bulloni della rotella più lunghi (26) e le manopole rotonde con dadi (27) sulle staffe di supporto (Figura. 4). Svitare la manopola grande rotonda (un turno solo) su ciascuna assemblea anti-scivolo (32) e inserirle nelle estremità della rotaia interna. Con I fermi anti-scivolo rivolti verso l'alto, è poi possibile fermamenta serrare le manopole.

DECIMO PASSO

Serrare I due Fermi di blocco (36) su le staffe dei fermi usando I bulloni esagonali (37) e i dadi Nyloc (22). Garantire che le finestre rettangolari nei fermi sono orientate (Figura.4). Asserare i bulloni fin quando i fermi si girano su se stessi fermamente.

UNDICESIMO PASSO

Montare la staffa a pannello (33) e (34) al lato sinistro del Workcentre (quando visualizzato dal pannello frontale, dove si trova l'interuttore). Le staffe sono sia per mani destre che sinistre. Le flange a bordo lungo dovrebbero avvolgere intorno le facce dei pannelli finali (Figura.5). Nella parte superiore di ogni staffa, utilizzare il bullone, la rondella e dado di fissaggio che mantegono il cuscinetto sinistro in posizione. Al fondo di ogni staffa, montare la vite Phillips (38) e dado a flangia (10). Non serrare ancora.

Nota: Se avete un Workcentre Mk3 o uno dei primi della serie 2000 Workcentre (pre-serie no°305000) sarà necessario praticare i fori inferiori attraverso le flange da pannello a fondo. In caso di foratura, assicurarsi di posizionare i fori come indicato nel riquadro in (Figura.5) per offrire la gamma completa di regolazione altezza della staffa.

Usando un punteruolo marca la posizione dei fori e perforare fori di ¼" o 6,5 millimetri. Montare la rotaia interna alla Workcentre individuando la testa del bullone della rotella attraverso i fori nella staffa a pannello (Figura. 6). Serrare le manopole rotonde e poi temporaneamente serrare i quattro dadi Nyloc (12) tenendo la rotaia interna alle staffe.

ALLINEAMENTO DELLE ROTAIE

DODICESIMO PASSO

Su Serie Workcentre 2000, spingere le gambe del Workcentre diagonalmente verso l'esterno per garantire che essa è del tutto stabile sul cavaletto. Posizionare la rotaia esterna parallela alla rotaia interna a circa 700mm di distanza. Posizionare il

tavolo al di sopra le rotaie con il cuscinetto (piccolo) interno sulla rotaia interna. Montare sempre il tavolo in questo orientamento. Far scorrere il tavolo ad ogni estremità della sua corsa e regolare la posizione della rotaia esterna. Il cuscinetto esterno allungato ne fa una regolazione non critica.

TREDICESIMO PASSO- Regolazione Altezza della Rotaia Interna

Poi si deve perfezionare l'altezza della rotaia interna. Montare la squadra di estensione al banco di scorrimento, in modo che si stende lungo la tavola Workcentre (Figura. 12). Allentare il bullone anteriore del cuscinetto e regolare l'altezza della staffa a pannello anteriore fino a quando la parte inferiore della guida è di circa 0,5 - 1 mm sopra il tavolo WorkCentre. Far scorrere il tavolo alla parte posteriore del WorkCentre e regolare l'altezza della staffa posteriore. Serrare i bulloni e le viti a testa croce tenendo le staffe ai pannelli finali.

QUATTORDICESIMO PASSO-Regolazione Altezza della Rotaia Esterna

In seguito, regolare l'altezza della rotaia esterna fino a quando la guida è livella, e in parallelo al tavolo WorkCentre. Controllare il tavolo durante il suo percorso per dondolazione diagonale sulle rotaie, e calibrare l'altezza della rotaia esterna, se necessario. Regolare gli arresti di altezza sulle gambe della rotaia esterna per bloccare in posizione l'altezza giusta. Con il tavolo scorrevole posizionato a metà strada lungo le rotaie, inserire la parte anteriore e posteriore dei fermi di chiusura (Figura. 7). Regolare le viti a testa croce fino a quando le teste entrano ad inserire le finestre rettangolari in modo che il tavolo non può essere sollevato. (Sarà necessario sbloccare i fermi e sollevare il tavolo per compiere questi aggiustamenti).

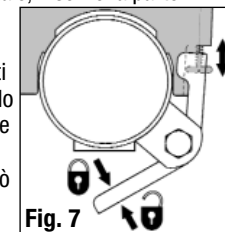

QUINDICESIMO PASSO- Messa a Punto della Rotaia Interna

L'ultimo passo è quello di ottimizzare la posizione della rotaia interna nel piano orizzontale, per garantire che le scale metriche del tavolo di estensione sono esatte.

Workcentre di Serie 2000: Con il tavolo di estensione montato e bloccato in posizione, e la guida a taglio trasversale rimossa, inserire la guida standard del Workcentre e impostarla a 500mm usando le marche di taratura al bordo del banco. Allentare i quattro dadi nyloc sulle staffe di supporto della rotaia interno e regolare la rotaia interna lateralmente fino a quando entrambi le scale metriche sia anteriore che posteriore leggono esattamente 500mm, quando visualizzando lungo la faccia anteriore della guida Workcentre. Serrare i quattro dadi e rimuovere la guida del WorkCentre.

Workcentre MK3: Estendere la guida di estensione del tavolo attraverso il Workcentre fino a quando la punta è livella con il bordo sinistro del foro sega. Controllare che sia parallelo facendo scorrere il tavolo di estensione in modo che la punta di guida corre lungo il foro sega. Allentare i quattro dadi nyloc sulle staffe di supporto della rotaia interna e regolare la posizione della rotaia fino a quando la punta della guida si allinea perfettamente con il foro della sega a entrambe le estremità del percorso banco.

Per garantire la corretta lettura, posizionare il tavolo ad estensione con il livello della scala metrica anteriore con la parte anteriore della lama e misurare dai denti della lama per verificare la lettura della scala metrica.

Regolare la posizione della rotaia interna, se necessario, fino a quando le scale metriche siano corrette, garantendo che la rotaia è mossa da esattamente la stessa quantità ad ogni fine.

Infine, verificare l'allineamento parallelo e precisione della scala metrica ripetendo i passi precedenti, oppure effettuando un taglio di prova. Il vostro tavolo scorrevole ad estensione ora è completamente assemblato e pronto per l'uso.

Usando le Morse a Tenuta Posizione

Quando tagliando pezzi ingombranti o scomodi in una delle modalità scorrevoli da taglio qualsiasi, si dovrebbe assicurare il pezzo di lavoro con le morse a tenuta posizione. Girare le morse di guida fino a quando i

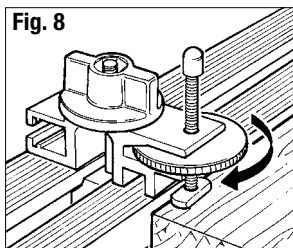

pedi a tenuta pendono sul pezzo di lavoro. Con la guida bloccata in posizione, abbassare i piedi fino a quando premono con forza bloccante sul pezzo di lavoro. Per stringere la morsa basta girare le rotelle in senso orario (Fig. 8).

Fissaggio Infissi alla Guida

Due dadi a flangia aggiuntivi sono stati forniti nel sacchetto di elementi da fissaggio 1 per fissaggio infissi o sub-guide alla guida da taglio. Ruotare le morse da guida in modo che la parte posteriore è livello alla faccia anteriore della guida. Inserire i dadi a flangia nei fori (Figura.9) e fissare gli infissi usando i bulloni M6 (non forniti).

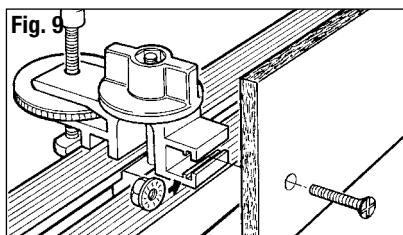

Funzionamento – Banco Serrato

Serra il banco usando i fermi di blocco anteriori e posteriori e fissa la guida (Figura.10). Usando le scale metriche alla parte anteriore della guida si può impostare la larghezza.

Assicurare che la guida è sempre impostata parallela alla lama.

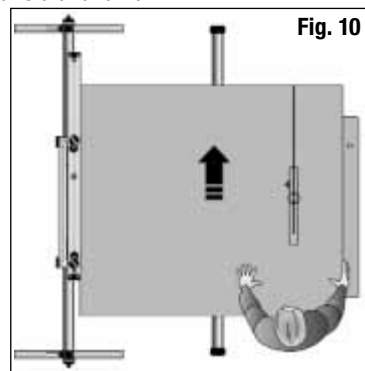

Girare le morse a tenuta in modo che non pendono al di sopra il pezzo di lavoro. Assicurare che la guardia lama è abbassata sul pezzo di lavoro. Posizionare il pezzo di lavoro contro la guida ad ogni momento. Quando tagliando pannelli di cartongesso per esempio, le staffe di plastica alla fine delle rotaie interne forniranno supporto addizionale. Per pezzi di lavori ancora più grandi le Multi-Stand della

Triton (Figura.11) sono più adatte, altrimenti fate che qualcuno vi aiuti.

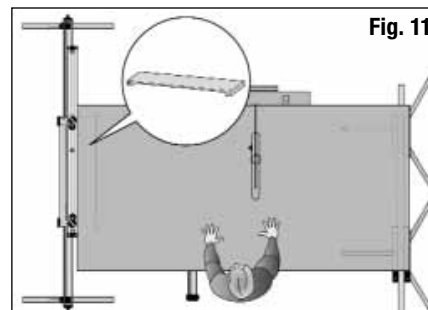

Quando tagliando pezzi sottili potrebbe essere necessario installare un supporto a bordo (riquadro - Figura. 11) contro la guida parallela, per evitare l'angolo del pezzo da immergersi nelle aperture del banco.

Workcentre MK3: Per tagli tra 260mm - 380mm, blocca un imballatore di 1200mm lunghezza x 200mm sul tavolo ad estensione della guida, con le morse a tenuta. Quando si imposta la larghezza desiderata, ricordatevi di aggiungere 200mm.

Funzionamento – Scorrimento Banco

- Far scorrere sempre il tavolo di estensione per tutta la lunghezza delle rotaie prima di effettuare il taglio. Verificare che la guida lascia libera la lama a sega, che non colpisce o sale sul tavolo WorkCentre. Verificare che il banco scorrevole non dondola su le rotaia. Regolare l'altezza della rotaia esterna, se necessario.
- Utilizzare le morse a tenuta quando possibile.

Tagli Trasversali

Posizionare la guida a taglio (Figura.12). Quando serrando le morse, assicurare che la guida è completamente posizionata verso il bordo esterno del banco, per ortogonalità assoluta.

Per misurare lunghezze fino a 1220mm, è possibile allineare la fine del pezzo di lavoro con la scala metrica di lettura necessaria. Per i pezzi più lunghi, toccare la punta della guida contro i denti della lama a sega e utilizzare questo punto per allineare un marchio di taglio sul pezzo di lavoro.

Nota: se si desidera evitare il taglio graduale delle punte di guida (che sono stati progettati per questo scopo) allegare una piccola guida di legno utilizzando i fori per le viti in dotazione.

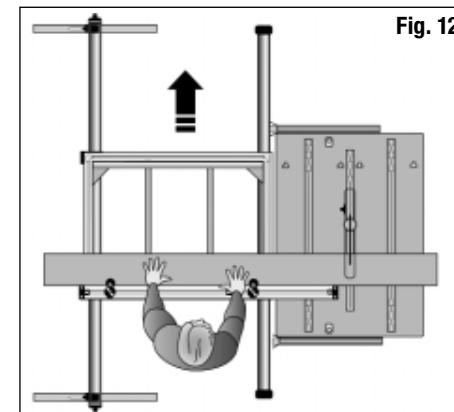

Sezionatrice

Questa posizione offre una capacità di larghezza massima di circa 1220mm, a secondo le dimensioni della sega. Posizionare la guida (Figura. 13). Assicurare che sia spinta completamente verso il bordo esterno del tavolo prima di stringere le morse, per ortogonalità assoluta.

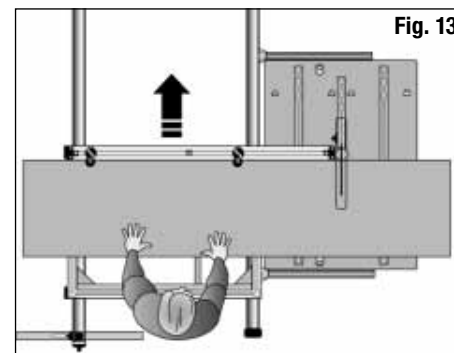

Taglio a Mitra

Tagli a mitra possono essere tagliati con la guida fissata ad un angolo finale (Figura.14) o ad angolo primario (Figura.15) e con il pezzo sia davanti (figura.14) che dietro la guida (Figura.15).

È possibile utilizzare il goniometro del Workcentre per impostare l'angolo a mitra richiesto. Impostarlo nel foro del goniometro (Figura.15). Allineare la guida a banco estensibile al goniometro nella posizione che meglio si adatta al vostro pezzo di lavoro, poi rimuovere il goniometro.

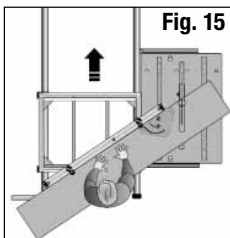
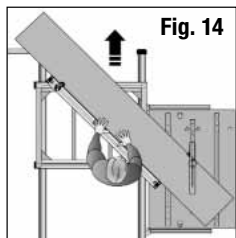

Taglio Rastremazione

Per tagli a rastremazione leggeri su pezzi di lavoro ad grandi dimensioni (es. porte), impostare la guida del tavolo di estensione in modalità sezionatrice e poi inserire un imballatore contro di essa (Figura. 16).

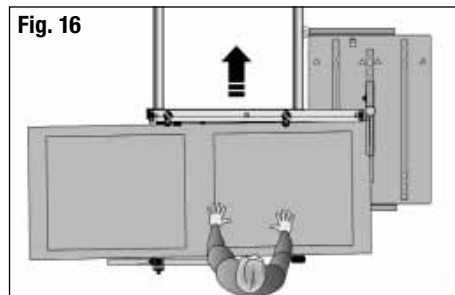

Tagli a rastremazione possono anche essere tagliati avendo la guida da taglio angolata (Figura. 17).

L'angolo richiesto può essere ottenuto utilizzando il goniometro del Workcentre come indicato nel taglio a Mitra (Figura. 14). Un packer laterale parallelo sarà necessario per compensare la distanza tra la guida e il goniometro per stabilire l'angolo giusto di rastremazione. Se le morse a tenuta di guida non adeguatamente proteggono il vostro lavoro quando eseguendo un taglio a rastremazione, usare uso di mezzi a morsa supplementari per serrare il lavoro ad un banco scorrevole.

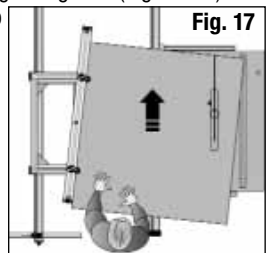

USA UN BANCO FRESA.

Piallatura a bordo e tagli a tranciatura possono essere eseguite in tutti i modi di funzionamento con un Banco Fresa Triton.

Piallatura a Bordi

Piallatura di bordi per pezzi fino a 1220mm di larghezza, di qualsiasi lunghezza, utilizzare la posizione di banco fisso (Figura. 18).

Impostare la guida del tavolo ad estensione alla larghezza richiesta misurando la distanza dalla taglierina a fresatrice alla guida, o effettuando un taglio di prova. Su modelli di fresatrici precoce e banchi a lamelle impostare la sezione posteriore della guida a banco fresa a filo con il cutter a fresa e impostare la sub-guida frontale alla massima profondità di taglio. Se si utilizza il modello banco fresa RTA300, rimuovere la guida e montare la guardia al piano superiore del tavolo.

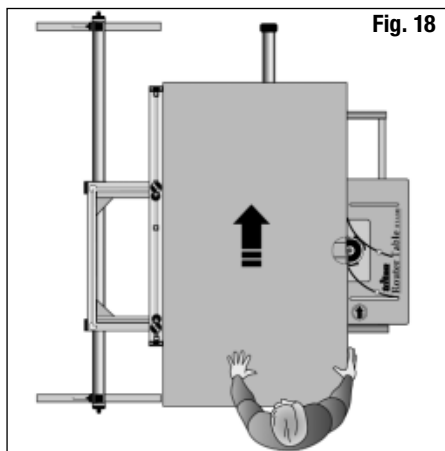

Guidare sempre il vostro lavoro lungo la guida del tavolo ad estensione, non lungo la guida fresa. Per la piallatura di bordi lunghi utilizzare la modalità del banco a scorrimento con la guida del tavolo ad estensione posizionato come indicato in (Figura. 19). Utilizzare la guida del tavolo ad estensione per allineare il pezzo di lavoro, e impostare la guida fresa, se fissata, libera dal lavoro.

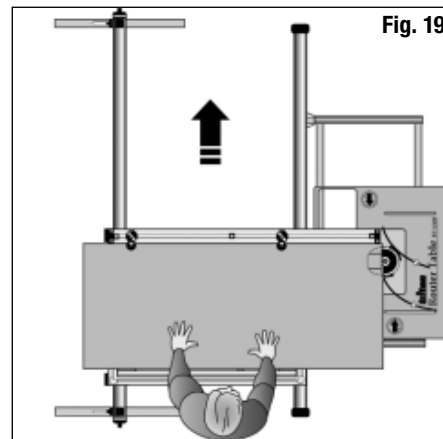

Tranciatura

Tranciatura è possibile in tutte le modalità di operazione. Nella modalità al tavolo scorrevole blocca una stecca di legno alla guida del tavolo ad estensione ed estenderlo oltre la fresa (Figura.20). Far scorrere la stecca di legno attraverso la fresa per creare una tacca e per evitare strappi nel pezzo di lavoro.

Per tranciture lunghe nella modalità al tavolo scorrevole montare la guida del tavolo a estensione nella posizione primaria (il più lontano da voi stessi) (Figura.19). Tranciture più lunghe possono essere eseguite nella modalità Banco Serrato (Figura.18). Usare sempre estrema attenzione se usando il banco fresa senza la guardia. Per oggetti di grandi dimensioni o scomodi (es.Traverse di scale pesanti) può essere necessario di usare la fresatrice a tenuta-mano contro una guida serrata al pezzo di lavoro.

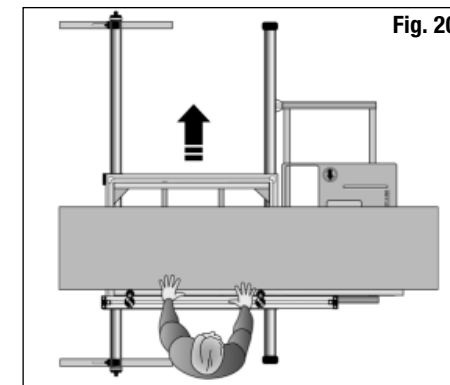

GARANZIA

Per la registrazione della garanzia visitare il sito web www.tritontools.com* e inserire i propri dettagli.

A meno che il proprietario non abbia specificato diversamente, i suoi dettagli saranno inclusi nella lista di distribuzione che sarà utilizzata per inviare regolarmente informazioni sulle novità Triton. I dati personali raccolti saranno trattati con la massima riservatezza e non saranno rilasciati a terze parti.

INFORMAZIONI SULL'ACQUISTO

Data di acquisto: ___ / ___ / ___

Modello N.: ETA300

Numero di serie: _____

(dati sull'etichetta del motore)

Conservare lo scontrino come prova dell'acquisto

Triton Precision Power Tools garantisce al proprietario di questo prodotto che se dovessero essere riscontrati difetti di materiali o lavorazione entro 12 MESI dalla data dell'acquisto originale, effettuerà gratuitamente la riparazione o, a propria discrezione, la sostituzione dei componenti difettosi.

Questa garanzia non è applicabile per l'uso commerciale dell'utensile ed esclude la normale usura o i danni causati all'utensile da incidenti, uso improprio, abusi o alterazioni.

* Registrati on-line entro 30 giorni.

Condizioni di applicazione.

Questa garanzia non pregiudica in alcun modo i diritti del consumatore stabiliti dalla legge.

Gracias por haber elegido esta herramienta Triton. Estas instrucciones contienen la información necesaria para un funcionamiento seguro y eficaz de este producto.

Lea este manual atentamente para asegurarse de obtener todas las ventajas de las características únicas de su nueva herramienta.

Conserve este manual a mano y asegúrese de que todos los usuarios de la herramienta lo hayan leído y entendido.

INDICE

Símbolos	52
Lista de piezas	52
Sicurezza	53
Montaje	54
Garantía	61

SIMBOLOS



Siempre lleve protección auditiva, protección ocular y respiratoria



Conforme a las normas de seguridad y a la legislación correspondientes



Advertencia



No utilizar el producto antes de haber leído y entendido el manual del usuario

LISTA DE PIEZAS

Conjunto de mesa

- Extrusión larga (2)
- Conjunto de exclusión corta (2)
- Escala (2)
- Pieza de sujeción (2)
- Soporte de esquina (4)
- Soporte interno (menor) (2)
- Soporte externo (mayor) (2)
- Conjunto de guía de corte (1)
- Bolsa de elementos de sujeción 1**
- Soporte de sujeción (4)
- Tuerca con brida M6 (14)
- Tornillo hex. M6 x 10 (20)
- Tuerca hex. M6 (8)
- Arandela M6 (20)
- Tornillo M6x 16 (4)
- Conjunto de abrazadera de guía de corte (2)

Conjunto de carril externo

- Carril externo (1)
- Pata (2)
- Pie (2)
- Placa de pata (4)
- Conjunto de abrazadera de pata (2)
- Bolsa de elementos de sujeción 2**
- Tornillo hex. M6 x 40 (6)
- Tuerca Nyloc M6 (6)
- Tornillo M4 x 10 (4)
- Tuerca cuadrada M4 (4)
- Tope de altura (2)
- Tornillo de carrocería M6 x 20 (2)
- Perilla redonda con tuerca (2)
- Cerrador de tubo angular (2)
- Cerrador de tubo plano (4)

Conjunto de carril interno

- Carril interno (1)
- Soporte de sujeción (2)
- Conjunto de patín (2)
- Soporte de panel delantero (1)
- Soporte de panel trasero (1)
- Bolsa de elementos de sujeción 3**
- Tuerca con brida M6 (2)
- Arandela M6 (4)
- Tuerca Nyloc M6 (6)
- Tornillo de carrocería M6 x 20 (2)
- Perilla redonda con tuerca (2)
- Tornillo de carrocería M6 x 12 (4)
- Pestillo de sujeción (2)
- Tornillo hex. M6 x 45 (2)
- Tornillo M6 x 10 (2)

NORME DI SICUREZZA GENERALI

INSTRUCCIONES GENERALES DE SEGURIDAD

ADVERTENCIA. Lea todas las instrucciones y advertencias de seguridad. No atender a estas advertencias e instrucciones puede causar descargas eléctricas, lesiones graves y daños materiales. Conserve estas advertencias e instrucciones para futura consulta.

Los términos “herramienta eléctrica” en las advertencias indicadas a continuación hacen referencia a una herramienta eléctrica alimentada por la red (con cable de alimentación) y a una herramienta eléctrica de batería (sin cable de alimentación).

1. Seguridad en el área de trabajo

- Mantenga la zona de trabajo limpia y bien iluminada. Las zonas desordenadas y oscuras son una posible fuente de accidentes.
- No maneje herramientas eléctricas en ambientes explosivos, tales como en presencia de líquidos, gases o polvo inflamables. Las herramientas eléctricas producen chispas que pueden inflamar el polvo o los vapores.
- Mantenga a los niños y personas del entorno alejados mientras esté trabajando con una herramienta eléctrica. Las distracciones pueden provocar que pierda el control de la máquina.

2. Seguridad eléctrica

- Los enchufes de la herramienta eléctrica deben coincidir con la toma eléctrica. No debe modificarse nunca el enchufe de ninguna manera. No utilice ningún enchufe adaptador con herramientas eléctricas puestas a tierra. Los enchufes no modificados y las tomas coincidentes reducirán el riesgo de descarga eléctrica.
- Evite el contacto corporal con superficies puestas a tierra tales como tuberías, radiadores, estufas y refrigeradores. El riesgo de descarga eléctrica se incrementa si su cuerpo está puesto a tierra.
- No exponga las herramientas eléctricas a la lluvia o la humedad. El agua que haya entrado en una herramienta eléctrica aumentará el riesgo de descarga eléctrica.
- No maltrate el cable de alimentación. No utilice nunca el cable de alimentación para transportar, estirar o desenchufar la herramienta eléctrica.

Mantenga el cable de alimentación alejado de fuentes de calor, aceite, bordes afilados o piezas en movimiento. Los cables de alimentación dañados o enredados aumentan el riesgo de descarga eléctrica.

- Al operar una herramienta eléctrica en el exterior, utilice un alargador de cable de alimentación para uso en exteriores. La utilización de un cable de alimentación adecuado para exteriores reduce el riesgo de descarga eléctrica.
 - Si es inevitable trabajar con una herramienta eléctrica en un lugar húmedo, utilice un suministro protegido con un dispositivo de corriente residual (RCD). El uso de un RCD reduce el riesgo de descarga eléctrica.
- #### 3. Seguridad personal
- Manténgase alerta y use el sentido común al utilizar una herramienta eléctrica. No utilice una herramienta eléctrica si se encuentra cansado o bajo el efecto de drogas, alcohol o medicamentos. Un momento de distracción mientras utiliza una herramienta eléctrica puede provocar graves lesiones personales.
 - Utilice un equipo de protección personal. Lleve siempre protección ocular. El uso de equipamientos de seguridad tales como mascarillas antipolvo, zapatos de seguridad antideslizantes, un casco duro y protecciones auditivas adecuadas reducirá el riesgo de lesiones personales.
 - Evite el arranque accidental. Asegúrese de que el interruptor está en la posición de apagado (off) antes de enchufar la herramienta. Transportar las herramientas con el dedo en el interruptor o enchufarlas con el interruptor activado puede provocar un accidente.
 - Retire cualquier llave de tuercas o clavija de ajuste antes de encender la herramienta eléctrica. Una llave de tuercas o clavija de ajuste que se ha dejado colocada en una parte móvil de la herramienta eléctrica puede causar lesiones corporales.
 - No adopte posturas forzadas. Manténgase en posición firme y en equilibrio en todo momento. De este modo, podrá controlar mejor la herramienta eléctrica en situaciones inesperadas.

- f. Utilice ropa adecuada. No lleve ropa suelta ni joyas. Mantenga el pelo, la ropa y los guantes alejados de las piezas móviles. La ropa suelta, las joyas o el pelo largo pueden engancharse en las piezas móviles.
- g. Si se proporcionan dispositivos para la conexión de sistemas de recolección y extracción de polvo, asegúrese de que estén conectados y se usen apropiadamente. El uso de estos dispositivos puede reducir los peligros relacionados con el polvo.

4. Uso y cuidado de las herramientas eléctricas

- a. No fuerce la herramienta eléctrica. Use la herramienta eléctrica correcta para el trabajo a realizar. La máquina correcta funcionará mejor y de manera más segura a la velocidad para la que se ha diseñado.
- b. No use la herramienta eléctrica si el interruptor no la enciende ni la apaga. Cualquier herramienta eléctrica que no se puede controlar con el interruptor es peligrosa y se debe reparar.
- c. Desconecte el enchufe de la fuente de alimentación antes de realizar cualquier ajuste, cambio de accesorios o almacenamiento de las herramientas eléctricas. Estas medidas de seguridad preventivas reducen el riesgo de arranque accidental de la herramienta eléctrica.
- d. Almacene las herramientas eléctricas fuera del alcance de los niños y no permita que personas no familiarizadas con ellas o estas instrucciones las utilicen. Las herramientas eléctricas son peligrosas en las manos de usuarios no capacitados.

- e. Desenchufe siempre su herramienta eléctrica cuando la deje desatendida. Estas medidas de seguridad preventivas reducen el riesgo de que usuarios que no hayan recibido formación pongan en marcha accidentalmente la herramienta eléctrica.
- f. Cuide sus herramientas eléctricas. Revise que no haya piezas en movimiento mal alineadas o trabadas, piezas rotas o cualquier otra condición que pueda afectar el funcionamiento de la herramienta eléctrica. Si encuentra daños, haga reparar la herramienta eléctrica antes de utilizarla. Se producen muchos accidentes a causa de las herramientas eléctricas que carecen de un mantenimiento adecuado.
- g. Mantenga las herramientas de corte afiladas y limpias. Las herramientas de corte con los bordes de corte afilados son menos propensas a trabarse y son más fáciles de controlar.
- h. Utilice la herramienta eléctrica, los accesorios y las brocas etc. de acuerdo con estas instrucciones y de la forma prevista para el tipo particular de herramienta eléctrica, teniendo en cuenta las condiciones de trabajo y el trabajo que debe realizarse. El uso de la herramienta eléctrica para operaciones diferentes de aquellas para las que fue diseñada podría originar una situación peligrosa.

5. Mantenimiento

- a. Haga que un técnico calificado realice el mantenimiento de la herramienta eléctrica utilizando solamente piezas de repuesto idénticas. Esto asegurará que se mantiene la seguridad de la herramienta eléctrica.

MONTAJE

MONTAJE DE LA MESA Y GUÍA DE CORTE

PASO 1

Utilizando los elementos de sujeción de la bolsa de elementos de sujeción 1, inserte 6 tuercas con brida (10) en cada extrusión larga (1) tal como se muestra en el recuadro 1, (Fig. 1).

Coloque las dos extrusiones largas y las dos extrusiones cortas de la forma mostrada en la Fig. 1, asegurándose de que todas las tuercas con brida estén encaradas hacia dentro.

Introduzca los bloques de esquina de las extrusiones cortas (2) en los extremos de las extrusiones largas al máximo golpeándolas con cuidado con un martillo (u objeto similar).

PASO 2

Dé la vuelta a la mesa (cara abajo, como en la Fig. 2) sobre una superficie plana y, sin apretarlos, coloque los soportes de esquina (5) utilizando los tornillos hexagonales (11) y las arandelas (13) en las tuercas con brida. (Deslice las tuercas con brida y colóquelas en posición utilizando un destornillador).

Asegúrese de que los dos soportes de esquina se atornillen con los bordes correctos en la misma extrusión larga (Fig. 1).

Sin apretarlos, coloque los soportes de sujeción (9) en las piezas de sujeción (4) utilizando tornillos hexagonales (11), arandelas (13) y tuercas

hexagonales (12). Véase el recuadro 2 (Fig. 1).

Posicione las piezas de sujeción a unos 315 mm de cada lado del bastidor (Fig. 2) e instélaslas utilizando tornillos y arandelas hexagonales, sin apretarlos, en las tuercas con brida restantes. No apriete todavía ninguno de los elementos de sujeción.

Deben quedar dos tuercas con brida. Éstas pueden utilizarse más tarde para instalar plantillas, etc. (Fig. 9).

PASO 3

Ponga la mesa cara arriba y coloque las escalas (3) entre las extrusiones largas y los soportes de sujeción y de esquina. Colóquelas con los extremos de 380 mm contra la extrusión corta en el lado de la mesa con el 'mapa de Australia'. Presione las escalas hacia abajo hasta que se acoplen en posición haciendo un 'clac', a ras con la cara superior de las extrusiones largas, tal como se muestra en el recuadro 3 de la Fig. 1.

Dé la vuelta a la mesa (cara abajo). Asegúrese de que los soportes de esquina estén introducidos al máximo en las esquinas, y los bloques de esquina de plástico estén completamente introducidos en los extremos de las extrusiones.

Apriete los 8 tornillos que sujetan los tornillos de esquina. No los apriete demasiado. (Apriete cada par de tornillos un poco a la vez, para asegurarse de que no deforma el bastidor).

Seguidamente apriete los 8 tornillos que sujetan los soportes de sujeción a las extrusiones largas y finamente apriete los 4 tornillos a través de las piezas de sujeción.

PASO 4

Introduzca los dos cojinetes internos (6) menores en los bloques de esquina debajo de las lecturas de escala de 380 mm y apriételos utilizando los tornillos avellanados (14) y tuercas hexagonales (12). Los dos cojinetes externos más largos (7) se instalan en los bloques de esquina cerca de las lecturas de la escala de 1220 mm (Fig. 1).

PASO 5

Desensamble los conjuntos de abrazadera de guía de corte (15) y vuelva a ensamblarlos a través de la ranura del conjunto de guía de corte (8) (Fig. 1).

Vuelva a poner la mesa cara arriba. Con los conjuntos de abrazadera colocados, baje los

pies cuadrados de los tornillos de sujeción e introdúzcalos en dos de los bloques de esquina de la mesa. Deslice la guía de corte a lo largo de las extrusiones para posicionarla donde quiera, y apriete la perilla redonda para sujetarla en su sitio.

MONTAJE DEL CARRIL EXTERNO

PASO 6

Inserte los tornillos de carrocería (26) a través de las ranuras de las patas (17), e instale los topes de altura (25) y las perillas redondas con tuercas (27) en ellos, tal como se muestra en la Fig. 3. Instale los pies (18) en las patas utilizando las placas de pata (19), tornillos hexagonales (21) y tuercas Nyloc (22). Nota: las protuberancias de las placas de pata deben estar encaradas hacia dentro, tocando las patas (véase el recuadro inferior, Fig. 3). Los pies deben estar encarados en sentido opuesto de las ranuras de pata (Fig. 3).

Apriete el tornillo que pasa a través de cada pata hasta que los pies giren suavemente. El pie está diseñado para que gire alrededor de este tornillo para poder almacenarlo fácilmente.

PASO 7

Golpeando con cuidado introduzca los cerradores de tubo angulares (28) en la parte inferior de las patas, asegurándose de que estén orientadas correctamente. Golpeando con cuidado introduzca los cerradores de tubo planos (29) en los extremos de tubo restantes.

PASO 8

Sin apretarlos coloque los tornillos Phillips (23) y tuercas cuadradas (24) a través de los agujeros de cada conjunto de abrazadera (20) tal como se muestra en el recuadro superior (Fig. 3). Golpeando con cuidado introduzca los conjuntos en los extremos del carril externo (16) colocando los tornillos en las muescas.

Afloje las perillas redondas grandes y alinee los recortes de las abrazaderas con los recortes cuadrados del carril. Introduzca las patas a través de los recortes del carril y apriete las perillas redondas grandes para sujetarlas. Ahora apriete los tornillos Phillips (23). Deslice los topes de altura hacia arriba por la ranuras de las patas hasta que toquen el carril externo y apriételos para sujetarlos en posición. Ellos ayudan a ajustar la altura correcta para configuraciones futuras y sirven como

protección contra el deslizamiento del carril bajo cargas pesadas.

INSTALACIÓN DEL CARRIL INTERNO

PASO 9

Atornille sin apretarlos los soportes de sujeción (31) en los soportes del carril interno (30) utilizando los tornillos de carrocería cortos (35), arandelas (13) y tuercas Nyloc (22), (Fig. 4). No los apriete todavía. Tome nota de la orientación de los soportes respecto a la larga parte saliente del carril interno (Fig.4).

Atornille, sin apretarlos, los tornillos de carrocería (26) y las perillas redondas con tuercas (27) en los soportes de sujeción (Fig. 4).

Desenrosque la perilla redonda grande (una vuelta solamente) de cada conjunto de patín (32) e insértelas en los extremos del carril interno. Con los patines apuntando hacia arriba, apriete firmemente las perillas.

PASO 10

Sujete los dos pestillos de sujeción (36) en los soportes de los pestillos utilizando los tornillos hexagonales (37) y tuercas Nyloc (22). Asegúrese de que las ventanas rectangulares de los pestillos estén orientadas tal como se muestra en la Fig. 4. Apriete los tornillos hasta que los pestillos giren firmemente.

PASO 11

Instale los soportes del panel delantero (33) y (34) en el lado izquierdo del centro de trabajo (visto desde el panel delantero, que tiene la caja de conmutación). Los soportes son a izquierdas o a derechas. Las bridas de borde largo deben envolver las caras de los paneles finales (Fig. 5).

En la parte superior de cada soporte, utilice el tornillo, la arandela y la tuerca que sujetan el canal del cojinete izquierdo en posición. En la parte inferior de cada soporte, coloque el tornillo Phillips (38) y la tuerca con brida (10), no los apriete todavía.

Nota: si tiene un centro de trabajo MK3 o uno de los primeros centros de trabajo Series 2000 (nº de serie 305000) será necesario perforar los agujeros inferiores a través de las bridas del panel final. Si realiza perforaciones, asegúrese de que posiciona los agujeros de la forma mostrada en el recuadro

de la Fig. 5, para lograr la gama completa de ajuste de altura en el soporte. Marque con un punzón las posiciones de los agujeros y perforo agujeros de 1/4" o 6,5 mm.

Instale el carril interno del centro de trabajo colocando las cabezas de los tornillos de carrocería a través de los ojos de cerradura de los soportes del panel final (Fig. 6). Apriete las perillas redondas y luego apriete temporalmente las cuatro tuercas Nyloc (12) sujetando el carril interno a los soportes.

ALINEACIÓN DE LOS CARRILES

PASO 12

En los centros de trabajo Series 2000, empuje las patas del centro de trabajo diagonalmente hacia afuera para asegurarse de que sea completamente estable en el pedestal plegable.

Posicione el carril externo de forma que esté paralelo al carril interno, a unos 700 mm de distancia. Coloque la mesa en los carriles con los cojinetes internos (menores) en el carril interno. Instale siempre la mesa en esta orientación. Deslice la mesa hasta cada extremo de su recorrido y ajuste la posición del carril externo. Los cojinetes externos alargados hacen que éste sea un ajuste no crítico.

PASO 13 - Ajuste de la altura del carril interno

A continuación tiene que hacer un ajuste fino de la altura del carril interno. Instale la guía de corte de la mesa de extensión en la mesa deslizante de forma que se extienda a través de la mesa del centro de trabajo (Fig. 12). Afloje el tornillo del canal del cojinete delantero y ajuste la altura del soporte del panel delantero hasta que la parte inferior de la guía de corte esté alrededor de 0,5 - 1 mm por encima de la mesa del centro de trabajo. Deslice la mesa a la parte trasera del centro de trabajo y ajuste la altura del soporte trasero. Apriete los tornillos ordinarios y los tornillos Phillips que sujetan los soportes a los paneles finales.

PASO 14 - Ajuste de la altura del carril externo

Seguidamente, ajuste la altura del carril externo hasta que la guía de corte esté nivelada y paralela con la mesa del centro de trabajo.

Verifique la mesa a través de su recorrido para ver si se balancea diagonalmente en los carriles y haga un ajuste fino de la altura del carril externo si es necesario. Ajuste los topes de altura de las patas

del carril externo para fijar la altura correcta.

Con la mesa deslizante posicionada a medio camino a lo largo de los carriles, enganche los pestillos de sujeción delantero y trasero (Fig. 7).

Ajuste los tornillos Phillips hasta que las cabezas entren en las ventanas rectangulares y la mesa no pueda levantarse. (Será necesario desenganchar los pestillos y levantar la mesa para realizar estos ajustes).

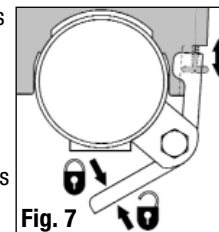

Fig. 7

PASO 15 - Ajuste fino del carril interno

El último paso es realizar un ajuste fino de la posición del carril interno en el plano horizontal, para asegurarse de que las escalas de la mesa de extensión sean exactas.

Centros de trabajo Series 2000: Con la mesa de extensión instalada y sujeta, y la guía de corte retirada, inserte la guía de corte estándar del centro de trabajo y ajústela a 500 mm utilizando las marcas de calibración del panel final.

Afloje las cuatro tuercas Nyloc de los soportes del carril interno y ajuste el carril interno lateralmente hasta que las escalas delantera y trasera muestren una lectura de 500 mm exactamente, vistas desde la cara delantera de la guía de corte del centro de trabajo. Apriete las cuatro tuercas y retire la guía de corte del centro de trabajo.

Centros de trabajo MK3: Extienda la guía de corte de la mesa de extensión a través del centro de trabajo hasta que la punta esté nivelada con el borde izquierdo de la ranura de la sierra. Verifique el paralelismo deslizando la mesa de extensión de forma que la punta de la guía de corte recorra la longitud de la ranura de la sierra. Afloje las cuatro tuercas Nyloc de los soportes del carril interno y ajuste la posición del carril hasta que la punta de la guía de corte se alinee perfectamente con la ranura de la sierra a ambos extremos del recorrido de la mesa.

Para lograr una lectura de escala correcta, posicione la mesa de extensión con la escala delantera nivelada con la parte delantera de la hoja de la sierra y realice una medición desde los dientes de la hoja para comprobar la lectura de la escala.

Ajuste la posición del carril interno si es necesario hasta que las escalas sean exactas, asegurándose de que el carril se mueva exactamente igual a cada extremo.

Finalmente, vuelva a comprobar la alineación paralela y la exactitud de la escala repitiendo los pasos anteriores o realizando un corte de prueba.

Ahora la mesa de extensión deslizante está completamente ensamblada y preparada para utilizarse.

Uso de las abrazaderas de sujeción

Cuando corte piezas grandes o difíciles en cualquiera de los modos de mesa deslizante, debe sujetar la pieza de trabajo utilizando las abrazaderas de sujeción.

Gire las abrazaderas de guía de corte hasta que los pies de sujeción sobresalgan por encima de la pieza de trabajo. Con la guía de corte bloqueada, baje los pies hasta que aprieten firmemente la pieza de trabajo girando las ruedecillas de orejetas hacia la derecha (Fig. 8).

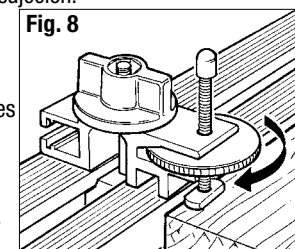

Fig. 8

Instalación de accesorios en la guía de corte

En la bolsa de elementos de sujeción 1 se proporcionan tuercas con brida adicionales para instalar accesorios o sub-guías en la guía de corte. Gire las abrazaderas de la guía de corte de forma que la parte trasera esté nivelada con la cara delantera de la guía de corte. Inserte las tuercas con brida en las ranuras (Fig. 9) e instale su accesorio utilizando tornillos M6 (no suministrados).

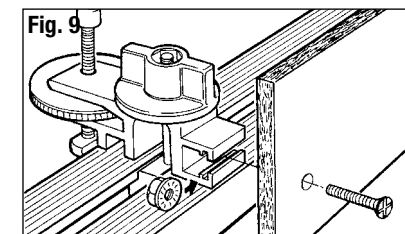
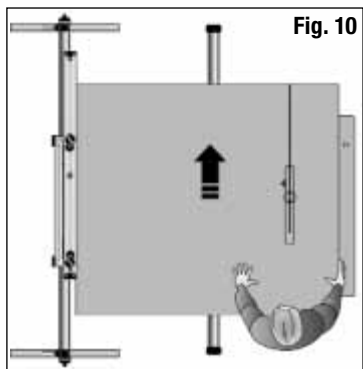

Fig. 9

FUNCIONAMIENTO - Mesa sujeta

Sujete la mesa utilizando los pestillos de sujeción delantero y trasero e instale la guía de corte (Fig. 10). Ajuste la anchura viendo las escalas desde la parte delantera de la guía de corte.

Asegúrese de que la guía de corte siempre esté paralela con la hoja.



Gire las abrazaderas de sujeción de forma que no sobresalgan por encima de la pieza de trabajo.

Asegúrese de que la guarda aérea se baje sobre la pieza de trabajo. Presione la lámina contra la guía de corte en todo momento. Cuando se cortan láminas grandes, los paquetes de plástico de los extremos del carril interno proporcionan soporte adicional. Para piezas de trabajo muy grandes los multisoportes Triton (Fig. 11) son más adecuados, en caso contrario haga que alguien le ayude.

Cuando corte al hilo piezas de trabajo delgadas quizá necesite instalar un soporte de borde (recuadro - Fig. 11) contra la guía de corte, para impedir que la esquina de la pieza de trabajo se hunda en las aperturas de la mesa.

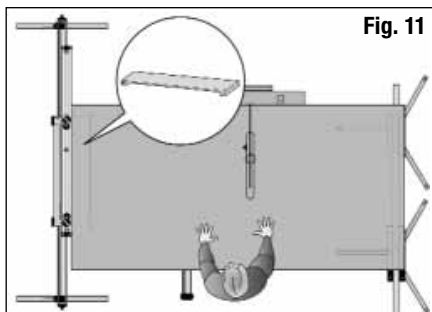

Centros de trabajo MK3: para cortar al hilo en la gama de 260 mm - 380 mm, sujete un trozo de madera de relleno de 1200 mm de longitud x

200 mm de ancho a la guía de corte de la mesa de extensión, utilizando las abrazaderas de sujeción. Cuando ajuste el ancho deseado, recuerde añadir 200 mm.

FUNCIONAMIENTO - Deslizamiento de la mesa

- Deslice siempre la mesa de extensión a lo largo del recorrido completo de los carriles antes de hacer el primer corte. Compruebe que la guía de corte no toca la hoja de la sierra y no golpea la mesa del centro de trabajo ni se levanta sobre la misma. Compruebe que la mesa deslizante no se balancea en los carriles. Ajuste la altura del carril externo si es necesario.
- Utilice las abrazaderas de sujeción siempre que sea posible.

Corte transversal

Posicione la guía de corte (Fig. 12). Cuando apriete las abrazaderas, asegúrese de que ha empujado la guía de corte completamente hacia el borde externo de la mesa, para una perpendicularidad absoluta.

Para medir longitudes de hasta 1220 mm, puede alinear el extremo de la pista de trabajo con la lectura de escala requerida. Para piezas de trabajo más largas, haga que la punta de la guía de corte toque los dientes de la hoja de la sierra y utilice esto para alinear una marca de corte en la pieza de trabajo.

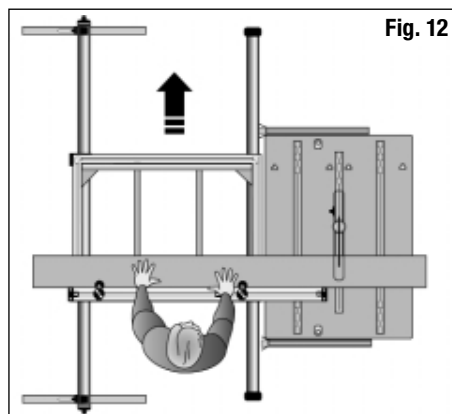

Nota: Si desea prevenir el corte gradual de las puntas de la guía de corte (que se diseñaron para este fin) instale una pequeña punta de guía de corte de madera utilizando los agujeros de tornillo disponibles.

Sierra de panel

Esta posición proporciona una capacidad de anchura máxima de alrededor de 1220 mm, según el tamaño de la sierra. Posicione la guía de

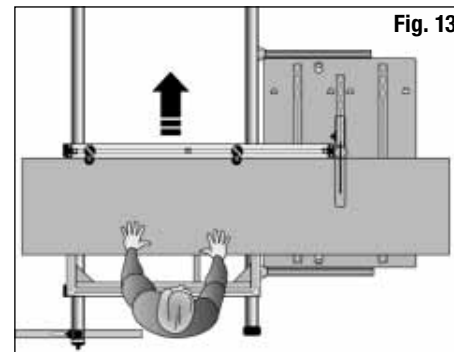

corte (Fig. 13). Asegúrese de que está empujada completamente hacia el borde externo de la mesa antes de apretar las abrazaderas, para una perpendicularidad absoluta.

Corte en inglete

Pueden cortarse ingletes con la guía de corte ajustada a un ángulo que apunta hacia atrás (Fig. 14) o un ángulo que apunta hacia adelante (Fig. 15) y con la pieza de trabajo delante (Fig. 14) o detrás de la guía de corte (Fig. 15).

Puede utilizar el transportador del centro de trabajo para ajustar el ángulo de inglete requerido. Colóquelo en la ranura del transportador (Fig. 15).

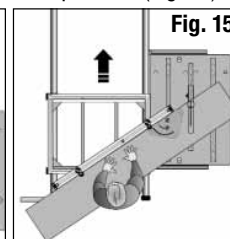
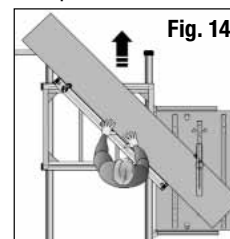

Alinee la guía de corte de la mesa de extensión con el transportador en la posición más adecuada para la pieza de trabajo, después retire el transportador.

Corte biselado

Para ligeros cortes biselados en piezas de trabajo grandes (por ejemplo puertas), ponga la guía de corte de la mesa de extensión en el modo de sierra de panel e inserte un trozo de madera de relleno

contra ella (Fig. 16).

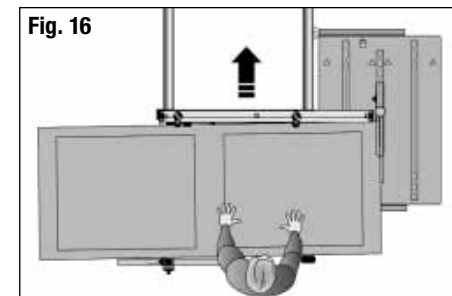

También pueden cortarse biselados inclinando la guía de corte (Fig. 17). El ángulo requerido puede lograrse utilizando el transportador del centro de trabajo de la forma descrita en 'Corte al inglete' (Fig. 14). Se requerirá un trozo de madera de relleno paralelo para compensar la distancia entre la guía de corte y el transportador al establecer el ángulo de bisel correcto.

Si la abrazadera de sujeción de la guía de corte no sujeta adecuadamente la pieza de trabajo cuando realiza corte biselado, utilice un medio adicional de sujetar la pieza de trabajo a la mesa deslizante.

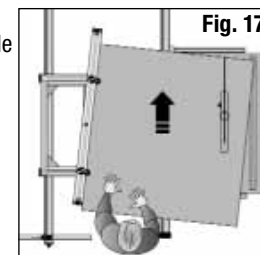

USO CON UNA MESA CON ROUTER

Pueden realizarse surcos y cepillado de bordes en todos los modos de funcionamiento con una mesa con Router Triton.

Cepillado de borde

Para el cepillado de bordes de piezas de hasta 1220 mm de ancho, cualquier longitud, utilice la posición de mesa fija (Fig. 18).

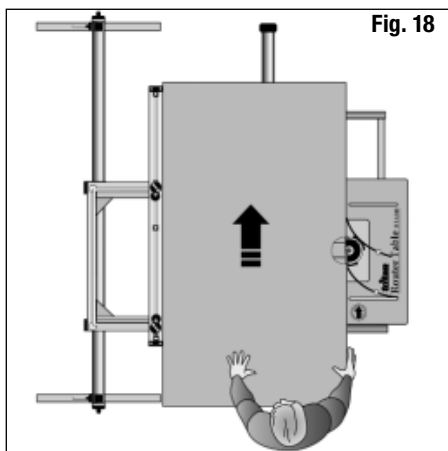

Fig. 18

deslizante posicionada de la forma mostrada en la Fig. 19. Utilice la guía de corte de la mesa de extensión para alinear la pieza de trabajo y ajuste la guía de corte del router, si está instalada, de forma que no toque la pieza de trabajo.

Surcos

Es posible cortar surcos en todos los modos de funcionamiento. En el modo de mesa deslizante

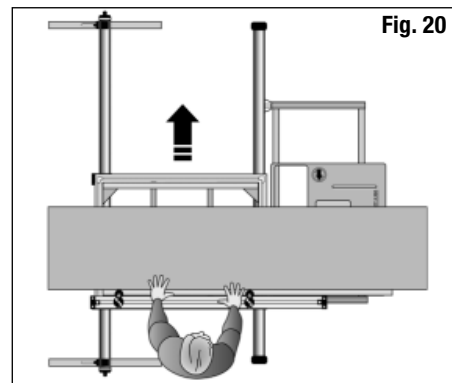

Fig. 20

sujete un listón de madera a la guía de la mesa de extensión de forma que se extienda más allá del cortador (Fig. 20). Usando el cortador haga una ranura de "punto de mira".

Ajuste la guía de corte de la mesa de extensión al ancho requerido midiendo la distancia desde el cortador del router hasta la guía de corte o realizando un corte de prueba.

En los primeros modelos de mesas con router y sierra de vaivén ajuste la sección trasera de la guía de corte de la mesa con router de modo que esté a ras con el cortador del router y ajuste la subguía a la profundidad de corte máxima.

Si utiliza la mesa con Router modelo RTA300, retire la guía de corte e instale la guarda en el tablero de la mesa.

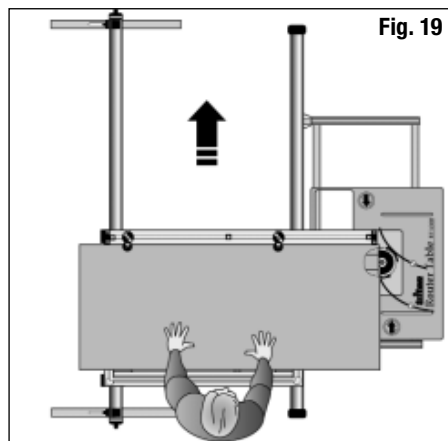

Fig. 19

Guíe siempre su pieza de trabajo a lo largo de la guía de corte de la mesa, no la guía de corte del router.

Para el cepillado de bordes largos utilice el modo de mesa deslizante con la guía de corte de la mesa

GARANTÍA

Para registrar su garantía visite nuestro sitio web en www.tritontools.com* e introduzca sus datos.

Estos datos serán incluidos en nuestra lista de correo (salvo indicación contraria) para recibir información sobre futuras ediciones. Los datos aportados no estarán a disposición de ningún tercero.

REGISTRO DE COMPRA

Fecha de compra: ___ / ___ / ___

Modelo: ETA300

Número de serie: _____

(situado en la etiqueta del motor)

Conserve su recibo como prueba de compra

Triton Precision Power Tools garantiza al comprador de este producto que si alguna pieza resulta ser defectuosa a causa de materiales o de mano de obra defectuosos dentro de los 12 MESES a partir de la fecha de la compra original, Triton reparará, o a su discreción, sustituirá la pieza defectuosa sin cargo.

Esta garantía no se aplica al uso comercial ni se amplía al desgaste normal o a los daños resultantes de un accidente, de un abuso o de una mala utilización.

* Regístrese online dentro de 30 días.

Sujeta a términos y condiciones.

Esto no afecta sus derechos legales.